

iRest

A309-8 MASÁŽNE KRESLO NIXON

Manuál na obsluhu

Pozorne si prečítajte a uchovajte tieto inštrukcie

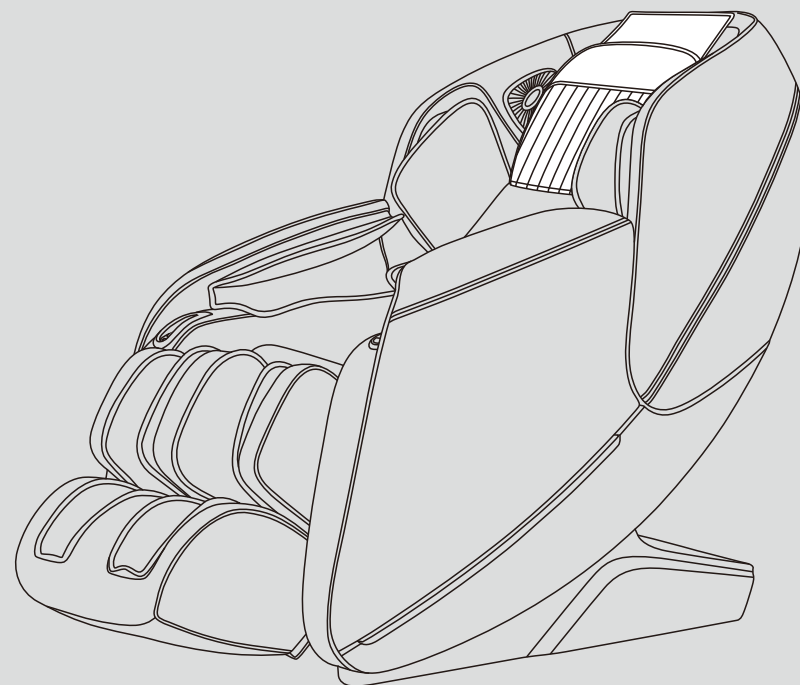

IREST HEALTH SCIENCE AND TECHNOLOGY CO., LTD
HAOZHONGHAO HEALTH SCIENCE AND TECHNOLOGY CO.,LTD.
ZHEJIANG HAOZHONGHAO HEALTH PRODUCT CO.,LTD.
<http://en.iRest.com> E-mail: iRest@iRest.com

※Výrobca si vyhradzuje mierne funkčné a výzorové zmeny pri každej modelovej rade..

Ďakujeme za zakúpenie produktu. Prosím pozorne si prečítajte návod, aby ste vedeli narábať s kreslom správne pred jeho použitím. Prosím venujte viac pozornosti dôležitým bezpečnostným upozorneniam a riadne si uschovajte tento návod pre budúce použitie. Poznámka: Naša spoločnosť si vyhradzuje právo revidovať nákres a popis produktu bez hociakých ďalších upozornení. Vzťahuje sa na prevedenie produktu.

OBSAH

Bezpečnosť a údržba	02
Bezpečnostné upozornenia	04
Mená a funkcie komponentov	06
Funkcie	07
Metódy použitia	08
Špecifikácia produktu	20

Bezpečnosť a údržba

1. Dôležité bezpečnostné upozornenie .

- Zabráňte deťom dotýkať sa pohyblivých častí a manipulácii s výrobkom bez dozoru
- Použite bezpečný uzemnený privod elektrického napätia
- Odpojte napájanie ak produkt nepoužívate alebo ak sa chystáte kreslo čistiť aby ste predišli zraneniam a poškodeniu výrobku.
- Používajte kreslo vždy v súlade s týmto manuálom a inštrukciami.
- Nepoužívajte žiadne iné príslušenstvo, ktoré nie je dodávané alebo odporúčané výrobcom.
- Zákaz používania vo vonkajšom a vlhkom prostredí.
- Pred prvým použitím si dôkladne prečítajte tento manuál a inštrukcie.
- Iné využitie ako je uvedené v tomto manuále je zakázané.
- Denný odporúčaný čas využitia 1 osobou je 20 minút.
- Kreslo nepoužívajte ak je akákoľvek textília alebo ekokoža poškodená.
- Kreslo nepoužívajte ak je poškodený vankúš alebo chrbtová časť s vyhrvením.
- Pri používaní nezakrývajte zadnú časť s odvetrávaním ani žiadnu pohyblivú časť kresla.
- Zamedzte vhadeniu alebo vpadnutiu akýchkoľvek predmetov do vnútra kresla.
- Pri používaní produktu nikdy nespíte a ani nezaspávajte.
- Nepoužívajte výrobok pod vplyvom alkoholu a pri akejkoľvek nevoľnosti.
- Kreslo používajte najskôr hodinu po jedle.
- Zvoľte si len taký masážny program a polohu, ktorá zamedzí vzniknutiu zranení.
- **Je zakázané používať kreslo viac ako jednou osobou súčasne.**
- **Je zakázané používať kreslo osobou s vyššou hmotnosťou ako je maximálne prípustná.**
- **Je zakázané používať kreslo osobou, ktorá ma širšiu postavu ako je vnútorný priestor kresla.**
- **Počas masáže zložte všetky šperky, hodinky a pevné/ostré časti odevu, ktoré môžu kreslo poškodiť.**

2. Prostredie na používanie.

- Nepoužívajte kreslo pri vysokých teplotách a ani v priestoroch so zvýšenou vlhkosťou, ako napríklad v kúpeľni a podobne.
- Nepoužívajte v priestoroch kde dochádza k prudkým výkyvom teploty a vlhkosti, ako napríklad zimná záhrada, pivničné priestory a podobne.
- Nepoužívajte produkt v prašnom a znečistenom prostredí, ani pri veľkej žiare ako krb a pod.
- Kreslo používajte len v dostatočnom priestore s dobrou ventiláciou vzduchu.

3. Ľudia, ktorý nie sú vhodný na používanie tohto produktu.

- Ľudia trpiaci osteoporózou nie sú vhodný na používanie produktu.
- Ľudia trpiaci srdcovými poruchami alebo nosia elektronické lekárske zariadenie ako napríklad srdcový kardio stimulátor nie sú vhodný na používanie produktu
- Ľudia so zvýšenou teplotou (horúčkou) nie sú vhodný na používanie produktu.
- Tehotné ženy alebo ženy, ktoré majú práve menštruáciu nie sú vhodné na používanie tohto produktu.
- Zranené osoby a ľudia s kožnými ochoreniami nie sú vhodný na používanie kresla.
- Deťom mladším ako 14 rokov alebo ľuďom s mentálnym postihnutím bez dozoru nie je umožnené používať produkt.
- Ľuďom, ktorým bolo povedané doktorom , že majú odpočívať alebo ľudia čo sa cítia chorí nie sú vhodní na používanie produktu.
- S mokrým telom je vstup na produkt zakázaný.

Bezpečnosť a údržba

4. Bezpečnosť.

- Preverte či napätie vyhovuje špecifikácii tohto produktu.
- Nezapájajte produkt mokrymi rukami.
- Voda ani iná tekutina sa nesmie dostať do vnútra produktu aby sa zabránilo úrazu elektrickým prúdom a poškodeniu zariadenia.
- Nepoškodte elektrické káble a vodiče, nemeňte obvody tohto produktu.
- Nepoužívajte mokrú látku na čistenie elektrických častí (prepínač, zásuvka).
- Buďte mimo produktu v prípade výpadku elektrického prúdu, vyvarujete sa zraneniu ak prúd znova naskočí.
- Prestaňte používať produkt ak sa správa neprirodzene a okamžite kontaktujte svojho predajcu.
- Prestaňte používať produkt ak cítite nevoľnosť a konzultujte zdravotný stav s lekárom.
- Produkt nie je určený pre osoby (vrátané detí) so zníženou fyzickou, vnemovou, mentálnou kapacitou alebo s nedostatkom skúseností a poznatkov, pokiaľ nemajú dozor alebo inštrukcie týkajúce sa používania produktu od zodpovednej osoby pre ich bezpečie pre bezpečnú obsluhu zariadenia.
- Deti do 15r by mali byť vždy pod dozorom, ktorý zaistí aby sa nehrali a nezranili používaním produktu.
- Ak sú káble vodičov poškodené, musí byť produkt vrátený na miesto výroby, je to servisná služba, ktorú vykoná kvalifikovaná osoba, aby ste sa vyhlili nebezpečiu.

5. Údržba.

- Technická údržba produktu by mala byť vykonaná školenou, alebo predajcom poučenou osobou, používatelia majú zakázané rozoberať a spravovať produkt.
- Nezabudnite odpojiť zo zásuvky po používaní.
- Nepoužívajte produkt ak je poškodená zásuvka.
- Ak produkt nebude dlho používaný, prosím zabezpečte kabeláž a udržiavajte produkt v suchom a bezprašnom prostredí pri teplote minimálne 10°.
- Nenechávajte produkt pod veľkou teplotou, blízko ohňa a vyhnite sa dlhodobému slnečnému žiareniu.
- Poškodené káble musia byť počas záručnej doby nahradené výrobcom (servisným technikom alebo kvalifikovanou poverenou osobou) . Vyhnite sa nebezpečenstvu.
- Produkt čistíte suchou handričkou. Nepoužívajte žiadne čističe (benzín, alkohol...)
- Mechanické súčiastky tohto produktu sú špeciálne navrhnuté a zostrojené, **nemeňte ich za iné.**
- Nepoužívajte predmety s ostrými hranami pri manipulácii s kreslom.
- Netlačte kreslo po nerovnom povrchu, produkt by mal byť nadvihnutý pred sťahovaním a posúvaním
- **Kreslo používajte striedavo, nepoužívajte nepretržite po dlhú dobu.**

6. Riešenie bežných porúch a problémov.

- Je prirodzené, že produkt vydáva pohybujúce sa zvuky pri používaní.
- Ak ovládač nepracuje správne, skontrolujte zástrčku a zásuvku či sú pevne pripojené a presvedčte sa že je prepínač zapnut v polohe 1 (on).
- Ak produkt dopracuje, automaticky sa vypne; ak produkt pracuje nepretržite po dlhú dobu, teplotná ochrana dá produkt automaticky do vypnutého režimu a kreslo by malo byť použiteľné opäť za 30minút.

Bezpečnostné upozornenia

! Pozor

Pri pohybe kresla a časti na nohy nikdy netlačte v protismere pohybu, zabránite tým poškodeniu a zraneniam. Nezaťažujte tieto časti inak ako polohou pri masírovaní.

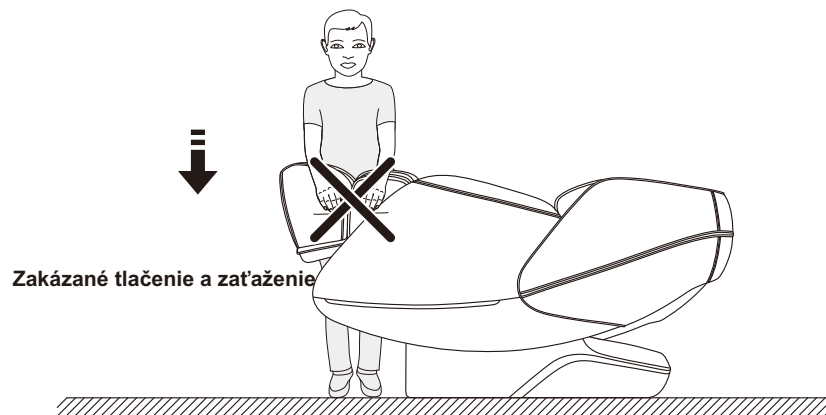

! Pozor

Pri sadaní do kresla sa uistite, že masážne hlavice sú odstavené a kreslo je v základnej polohe, nikdy nevstupujte a nevystupujte z kresla ak je v naklonenej polohe, zabránite tým zraneniam a aj možnému poškodeniu masážneho kresla.

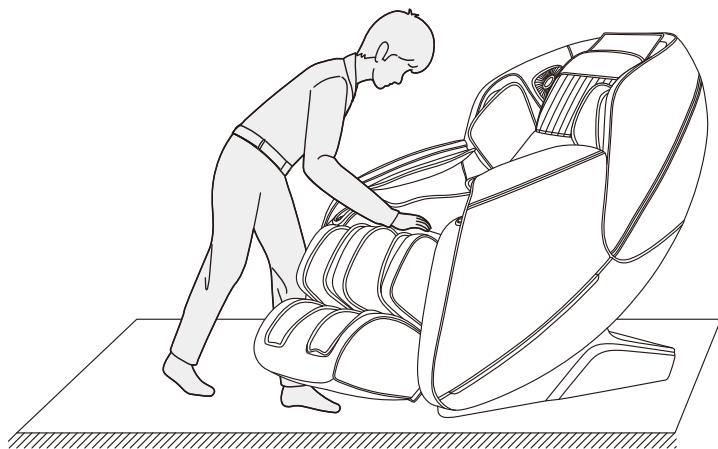

04

Bezpečnostné upozornenia

! Pozor

Počas pohotovostného aj zapnutého režimu nevyťahujte ovládací alebo napájací kábel, aby nedošlo k poškodeniu produktu alebo úrazu elektrickým prúdom. Odporúčame odpojiť kábel ovládača a napájací kábel a odložiť vždy po použití kresla, chráňte ich pred deťmi!

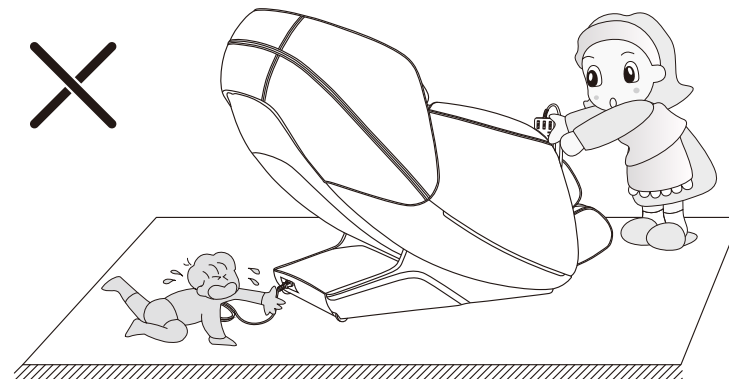

! Pozor

Pri spustení funkcie ležania s nulovou gravitáciou nezabudnite skontrolovať, či sa nenachádzajú deti a domáce zvieratá pod spodnou časťou opierky pre nohy a v časti operadla, môžu spôsobiť poškodenie produktu alebo zranenie osôb.

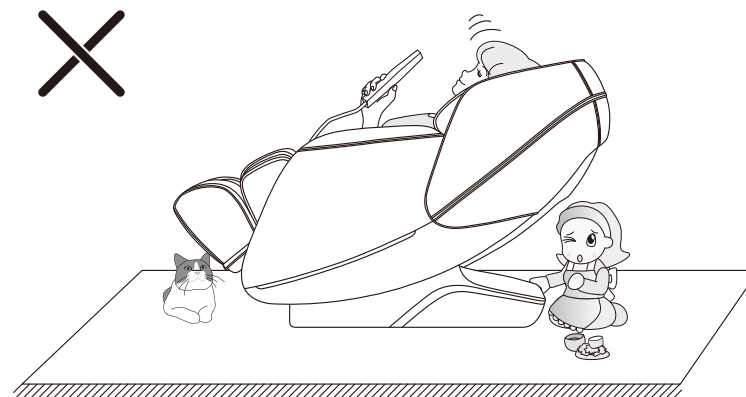

05

Názov a funkcia komponentov

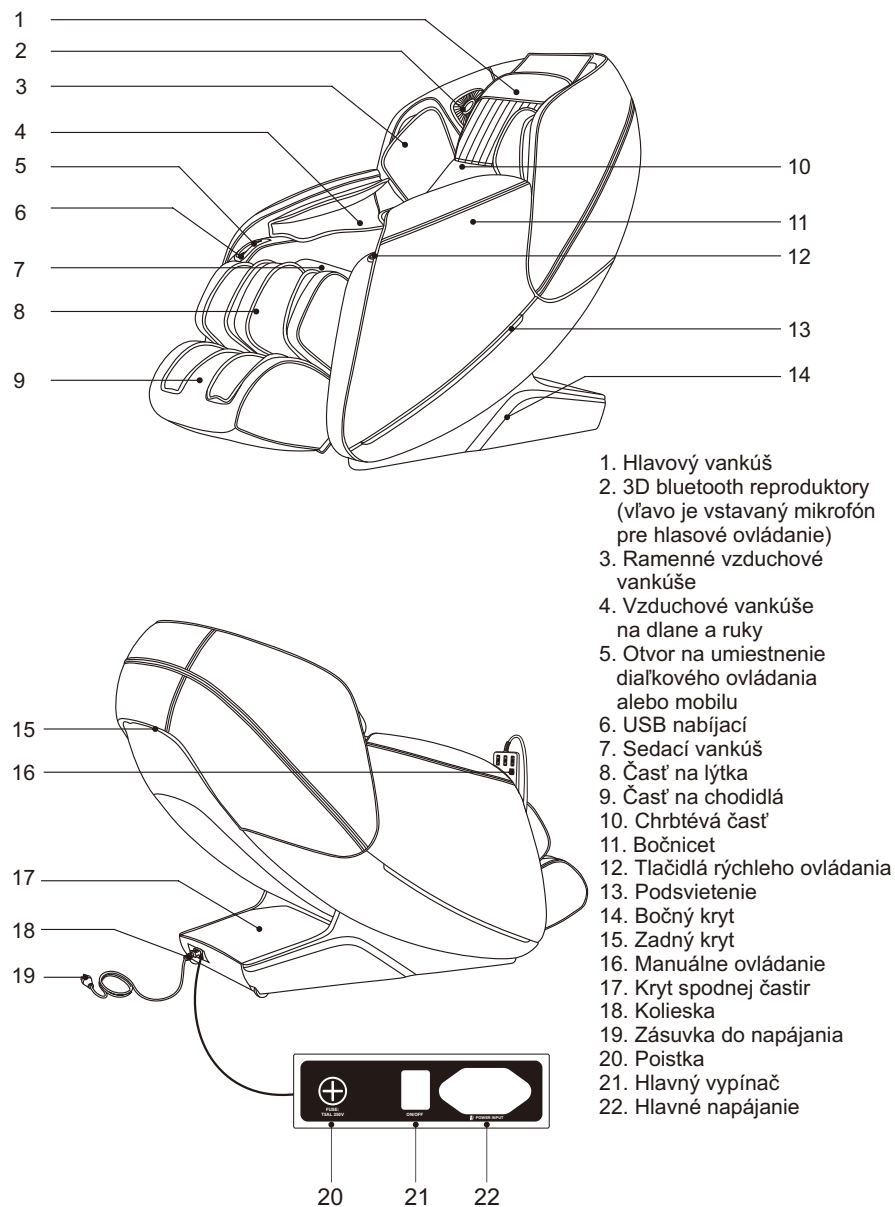

1. Hlavový vankúš
2. 3D bluetooth reproduktory (vľavo je vstavaný mikrofón pre hlasové ovládanie)
3. Ramenné vzduchové vankúše
4. Vzduchové vankúše na dlane a ruky
5. Otvor na umiestnenie diaľkového ovládania alebo mobilu
6. USB nabíjací
7. Sedací vankúš
8. Časť na lýtka
9. Časť na chodidlá
10. Chrbtá časť
11. Bočnicet
12. Tlačidlá rýchleho ovládania
13. Podsvietenie
14. Bočný kryt
15. Zadný kryt
16. Manuálne ovládanie
17. Kryt spodnej častí
18. Koleska
19. Zásuvka do napájania
20. Poistka
21. Hlavný vypínač
22. Hlavné napájanie

Funkcie

Funkcie :

- Navrhnuté so systémom štyroch masážnych hlavíc pohybujúcich sa hore a dole, tichý mechanizmus.
- Navrhnuté so simuláciou masážnych techník: shiatsu, hnetenie, roztieranie, klepanie, súčasné hnetenie a roztieranie
- Automatická detekcia pozície ramien s nastavením
- 12 automatických masážnych režimov: podrobnejšie na ďalších stránkach.
- Manuálna masáž pre hornú časť tela s 3 možnosťami: fixná, čiastočná a pre celé telo s 5 možnosťami nastavenia rýchlosti.
Pri vybraných technikách 3 možnosti nastavenia šírky masážnych hlavíc. Možnosti vzdialenosti sú: široké, stredné a blízko. Pri fixnej a čiastočnej masáži si môžete posúvaním hore a dole nastaviť presnú pozíciu hlavíc na tele.
- Vzduchová masáž s 3 módmí: pre celé telo, pre hornú časť a ramená (sada 4 vankúšov pre ramená a sada 8 vankúšov pre paže), pre nohy so 16 vankúšmi, 3 úrovne intenzity, prípadne možnosť úplného vypnutia..
- Masáž na chodidlá pomocou masážnych valčekov, sada pre dokonalý pocit ako pri reflexnej masáži, valčeky po celej dĺžke chodidla
- Inteligentné hlasové ovládanie aktivované hlasom alebo tlačidlom v opierke (EN jazyk)
- Časť na nohy má teleskopické vysúvanie a zatlačení sa vysúva do potrebnej dĺžky. Týmto sa vie vysunutím prispôbiť rôznej výške užívateľa (neprekračujte odporúčanú výšku!)
- Kreslo má samostatné ovládanie polohovania sklonu chrbtovej časti so sedením a samostatné ovládanie polohovania sklonu nôh.
- Vyhrievanie chrbta: uhlíkové vlákna s infra vyhrievaním
- Bočnice kresla s LED podsvietením
- V prednej časti pravej opierky je miesto na odkladanie ovládanie, prípadne pre mobilný telefón, ktorý môžete nabíjať pomocou vstavaného USB konaktora.
- Zabudované tlačidlá pre rýchle ovládanie v ľavej opierke (zapnutie, polohovanie, zmena automatických programov a tlačidlo na hlasové ovládanie)
- Chrbtovú opierku sa zosúva a využíva technológiu zero space, čo znamená, že pri sklápaní môže byť kreslo aj v blízkosti steny, postačuje iba 50mm medzera, čím šetríte priestor
- Zero gravity - tlačidlo pre automatické súčasné sklápanie chrbta a dvíhanie nôh, dve možné pozície až po polohu zero gravity
- SL zahnutá trajektória pre pohyb masážnych hlavíc umožní aj dokonalú masáž sedacích svalov a prirodzene kopíruje tvar ľudského tela.
- Systém prehrávania hudby: vstavaný digitálny reproduktor na ľavom a pravom ramene.
Funkciu Bluetooth možno použiť na prehrávanie hudby z bezdrôtového zariadenia.

Spôsob použitia

Poznámka: Tento špecifický ovládač sa môže mierne odlišovať od aktuálneho!
Poznámka: Displej ukazuje všetky možné zobrazenia, niektoré nemusia byť aktívne.

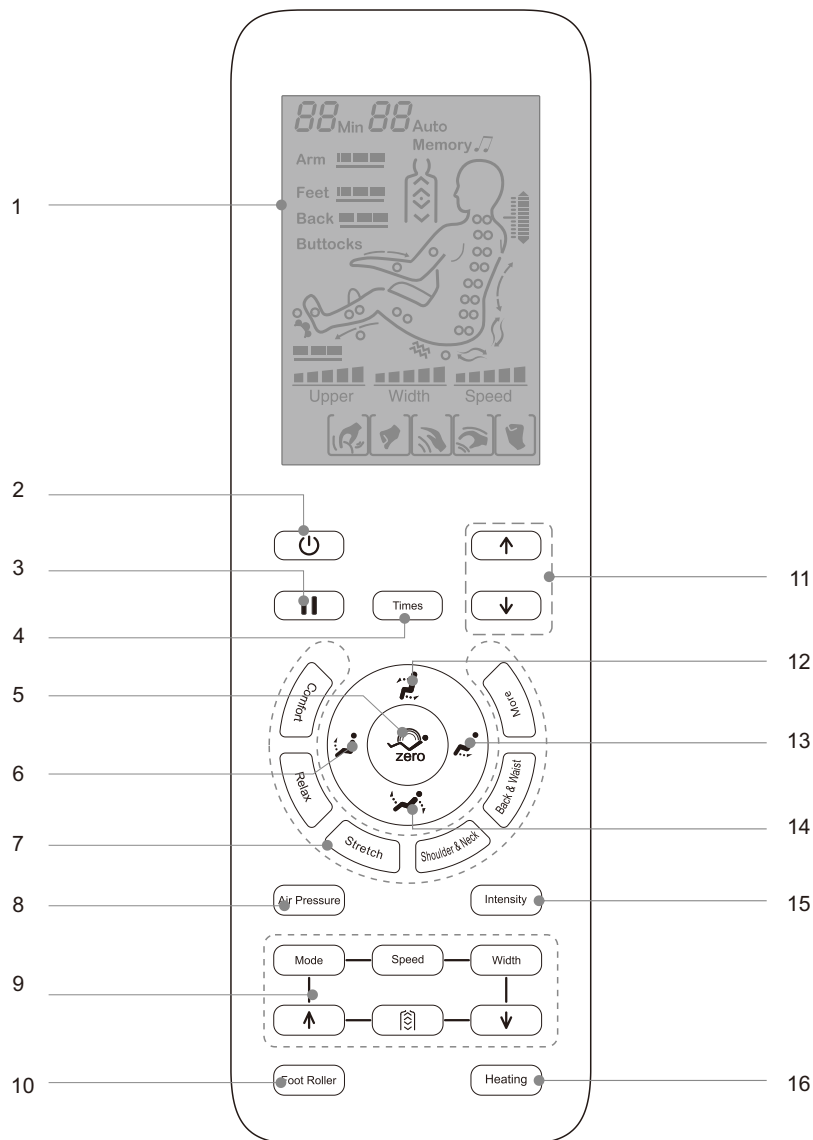

Spôsob použitia

1. LCD displej: Zobrazuje všetky masážne funkcie
2. Tlačidlo napájania:
·Zapína alebo vypína masážne kreslo a funkcie.
3. Tlačidlo Pauza:
·Spustí alebo pozastaví masážne funkcie.
4. Časovanie:
·Nastaví čas masáže
5. Automatické sklápanie:
·Kreslo má tri polohy pre toto tlačidlo, nájdite si tú Vašu obľúbenú
6. Polohovanie nôh:
·Zdvíha nohy smerom hore.
7. Tlačidlá pre automatické masážne programy:
·Pre viac detailov pozrite na str. 10.
8. Tlačidlo pre vzduchovú masáž:
·Zapína a vypína funkcie vzduchových vankúšov.
Pre viac detailov pozrite na str. 11.
9. Tlačidlá pre manuálne masážne programy:
·Pre viac detailov pozrite na str. 11
10. Ovládanie valčekov na chodidlá:
·Pre viac detailov pozrite na str. 11.
11. Nastavenie pozície ramien:
·Vykonajte úpravu najvyššej pozície hlavíc na ramenách.
11. Nastavenie pozície ramien:
·Vykonajte úpravu vrchnej pozície hlavíc na ramenách.
12. Tlačidlo polohy zdvíhania:
·Zdvihnite operadlo a sklopte nohy.
13. Tlačidlo do polohy ležania:
·Sklopte operadlo smerom dole a zároveň zdvihnite nohy.
14. Tlačidlo pre intenzitu vzduchu:
·Zmeňte nastavenie intenzity tlaku vzduchových vankúšov.
15. Vyhrievanie:
·Zapína/vypína funkciu vyhrievania.

Spôsob použitia

1. Zapnite napájanie

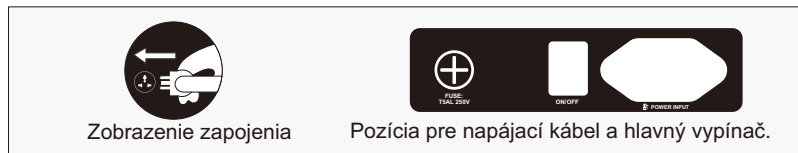

2. Začiatok masáže

- ① Stlačením tlačidla napájania spustíte masáž.
- ② Opierka sa začne nakláňať smerom dole a nohy sa dvíhajú smerom hore do polohy na začatie masáže. (zvoľte si niektorý z automatických programov).
- ③ Po zvolení masážneho programu začína automatická detekcia pozície ramien. Dôkladne sa oprite ramenami aj hlavou pre čo najpresnejšie nasnímanie. Počkajte na dokončenie detekcie - kreslo bude pípať.
- ④ Ak sa snímanie tela odlišuje od skutočnej polohy ramien, upravte polohu tlačidlami hore a dolu do správnej polohy. K dispozícii je 10 úrovní nastavenia a máte 10 sekúnd na prispôbenie, inak začne masáž automaticky.

Tlačidlo	Popis	Zobrazenie
	Pohybuje masážne hlavice smerom hore.	
	Pohybuje masážne hlavice smerom dole.	

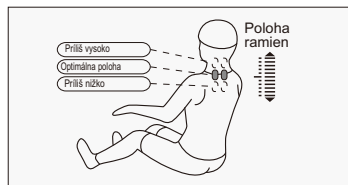

Po naskenovaní pozície tela (zobrazí sa ikona nastavenia hlavíc na polohu ramien na obrazovke ovládača a zaznie pípanie „DiDi“) pre zmenu pozície stlačte tlačidlo pre upravenie polohy hore, alebo dole a nastavte si tak optimálnu pozíciu. Stlačte ktorékoľvek zo šiestich tlačidiel pre začatie automatickej masáže. Na výber je 12 špecifických programov. (môžete tak preskočiť krok 5)

- ⑤ Vyberte funkciu masáže, masáž.

Spôsob použitia

Automatické masážne programy

Funkcia	Tlačidlo	Popis	Zobrazenie
Automatická masáž		Komfort: Najpohodlnejší zážitok z masáže.	F1 Auto
		Lahká: kombinácia jemnej a pohodlnej masáže, zmierňuje únavu tela	F2 Auto
		Stúpanie a klesanie časti s nohami a operadla, masáž tlakom vzduchu s naťahovaním a ohýbaním nôh, odstraňuje únavu, obnovuje vitalitu.	F3 Auto
		Ramená a krk: zamerané na masáž ramien a krku.	F4 Auto
		Chrbát a pás: zamerané na spodnú časť chrbátu.	F5 Auto
		Masáž celého tela: hĺbková masáž na omladenie tela.	A1 Auto
		Chiropraktická masáž: zamerané na chiropraktickú masáž, uvoľnite telo a myseľ.	A2 Auto
		Zotavenie po únave: zníženie únavovej bolesti celého tela, chrbta, končatín pre dosiahnutie relaxácie a zlepšenie mikrocirkulácie, rýchle zmiernenie únavy.	A3 Auto
		Meridiánová masáž: pozatláčajte meridiány, rýchlo zlepšite mikrocirkuláciu tela, zvýšte imunitu.	A4 Auto
		Formovanie zadku: zamerané na masáž zadku a stehien, skrášlite tvar tela, znížte hromadenie nadbytočného telesného tuku.	A5 Auto
		Pokojný spánok po masáži: prostredníctvom dvanástich hlavných masážnych akupunktúr pomáha telu zotaviť sa, rýchlo zlepši spánok aj jeho kvalitu.	A6 Auto
		All pressure : so zameraním na tlakovú masáž celého tela tak, aby došlo k úplnému uvoľneniu až do hĺbky, prispieva k úplnému zmierneniu únavy a bolesti tela.	A7 Auto

Spôsob použitia

Manuálna masáž hornej časti tela

Funkcia	Tlačidlo	Nastavenie masážnych hlavíc	Displej
Technika	Mode	Shiatsu: rýchlosť, šírka	
		Knead: rýchlosť.	
		Beat: rýchlosť, šírka	
		Knead pat: rýchlosť.	
		Knock: rýchlosť, šírka	
Rýchlosť	Speed	5 úrovní nastavenia	
Šírka	Width	3 úrovne nastavenia	
Back stretch		Masážne hlavice zostávajú v pevnej polohe	H0
		Masážne hlavice sa hýbu hore a dole v úseku.	H1
		Masážne hlavice sa hýbu po celej časti.	H2
	↑	Pohovovanie masážnych hlavíc. V nastavení voľby H0 alebo H1 môžete nastaviť pozíciu hlavíc a zvoliť tak miesto masáže.	Pohyb hlavíc hore
↓		Pohyb hlavíc dole	

Vzduchová masáž

Funkcia	Tlačidlo	Popis	Displej
Režim masáže vzduchom	Air Pressure	Masáž na celom tele: na ramenách, rukách, nohách a chodidlách.	Arm Feet
		Ramená a ruky: Masáž hornej časti tela.	Arm
		Nohy: Masáž nôh a chodidiel	Feet
Intenzita	Intensity	3 úrovne intenzity tlaku	Arm Feet

Foot roller massage

Funkcia	Tlačidlo	Popis	Displej
Foot roller	Foot Roller	Tlačidlo na zapnutie masážnych valčekov. Na chodidlá. Na výber sú tri stupne intenzity, alebo úplne vypnutie funkcie.	

Spôsob použitia

Vyhrievanie

Funkcia	Tlačidlo	Popis	Displej
Vyhrievanie	Heating	Stlačením tlačidla zapnete alebo vypnete vyhrievanie, teplo pocítite až po cca 3min od zapnutia funkcie.	

Tlačidlo Pauza/Štart

Funkcia	Tlačidlo	Popis	Displej
Pauza/štart	 	Stlačte toto tlačidlo počas masáže, všetky masážne funkcie sa okamžite zastavia (časovač programu bude pokračovať v odpočítavaní). Stlačte tlačidlo opäť pre obnovu všetkých masážnych funkcií.	

Nastavenie polohovania operadla a polohy nôh.

Funkcia	Tlačidlo	Popis
Zdvíhanie		Stlačte a držte toto tlačidlo, priebežne sa bude zdvíhať opierka a nohy pôjdu smerom dole. Zvukové signalizácia určí dosiahnutie krajnej polohy a kreslo sa zastaví.
Klesanie		Stlačte a držte toto tlačidlo, priebežne sa budú zdvíhať nohy a chrbát pôjde smerom dole. Zvukové signalizácia určí dosiahnutie krajnej polohy a kreslo sa zastaví.
Nohy zdvíhanie		Stlačte alebo podržte toto tlačidlo, priebežne sa bude zdvíhať spodná časť a nohy pôjdu smerom hore. Zvukové signalizácia určí dosiahnutie krajnej polohy. , a kreslo sa zastaví.
Nohy klesanie		Stlačte alebo podržte toto tlačidlo, priebežne bude klesať spodná časť a nohy pôjdu smerom dole. Zvukové signalizácia určí dosiahnutie krajnej polohy. , a kreslo sa zastaví.
Automatické naklápanie		Stlačením tlačidla meníte pozíciu zo sedenia až do polohy Zero gravity. Funkcia má 3 polohy.

Ostatné manuálne funkcie

Funkcia	Tlačidlo	Popis	Displej
Časovač	Times	Nastavenie dĺžky masáže, každým stlačením sa pridá 5 min až po maximálny čas 30 min.	

Spôsob použitia

3. Popis vstavaných panelov

Po ľavej ruke

Po pravej ruke

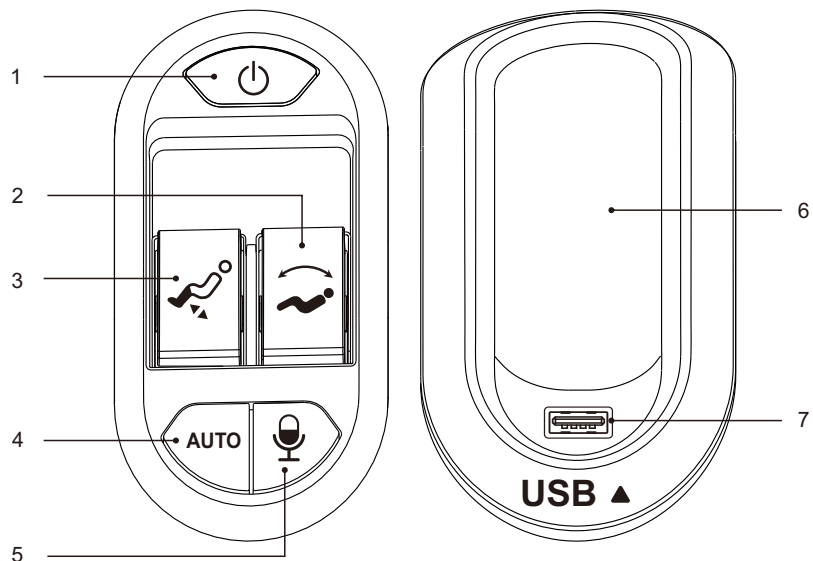





Vstavané rýchle ovládanie po ľavej ruke:

1. Tlačidlo zapínania: Zapnutie / vypnutie masážneho kresla
2. Polohovanie kresla: zdvíhanie alebo klesanie polohy kresla
3. Polohovanie nôh: zdvíhanie alebo klesanie polohy nôh
4. Auto programy: Zapne režim automatického masážneho programu
5. Hlasové ovládanie: stlačením aktivuje hlasové ovládanie, kreslo sa ohlási v EN jazyku

Vstavané funkcie po pravej ruke:

6. Odkladací otvor: slúži na odloženie káblového ovládania alebo pre mobilný telefón.
7. USB port: slúži na nabíjanie pomocou USB kábla (nie je v balení)

Spôsob použitia

Funkcia	Popis
	Tlačidlo zapínania: Zapnutie / vypnutie masážneho kresla
	Tlačidlo na zdvíhanie nôh: stlačte tlačidlo hore a pomaly zdvíhajte spodnú časť s nohami, uvoľnením zastavte.
	Tlačidlo na sklápanie nôh: stlačte tlačidlo dole a pomaly sklápajte spodnú časť s nohami, uvoľnením zastavte.
	Tlačidlo na polohovanie kresla: stlačte tlačidlo hore a pomaly zdvíhajte polohu kresla, súčasne časť s nohami klesá, uvoľnením zastavte.
	Tlačidlo na polohovanie kresla: stlačte tlačidlo dole a pomaly klesajte polohu kresla dozadu, súčasne sa časť s nohami zdvíha, uvoľnením zastavte.
AUTO	Auto progra: Každým stlačením zmeníte masážny program na ďalší.
	Hlasové ovládanie: stlačením aktivuje hlasové ovládanie, kreslo sa ohlási v EN jazyku
	USB konektor: USB port slúži iba na nabíjanie zariadení pomocou USB kábla (nie je v balení).

Spôsob použitia

4. Hlasové ovládanie

- Aje kreslo v prevádzke alebo „stand by“ móde, povedzte "hi, Alice" alebo stlačte tlačidlo pre hlasové ovládanie umiestnené vo vstavanom paneli v ľavej časti opierky na ruky.
- Po úspešnom aktivovaní funkcie hlasového ovládania sa ozve "I am here". Potom je kreslo pripravené prijať niektorý z hlasových povelov do 6 sekúnd. Po odpovedaní masážneho kresla môže byť zodpovedajúca funkcia aktivovaná. Ak do 6 sekúnd nedáte žiadny povel, prípadne kreslo povel nerozozná, hlasové ovládanie sa vypne a v prípade potreby je nutné funkciu znovu aktivovať.
- Pri používaní hlasových povelov hovorte čo najzreteľnejšie

Hlasové príkazy		
Prebudenie funkcie: "hi Alice". Odpoveď: I am here.		
Serial No	Hlasový príkaz	Odpoveď na potvrdenie
1	Massage on	Odpoveď: Ok, massage on.
2	Massage close	Odpoveď: Ok, massage close
3	Comfort Massage.	Odpoveď: ok, comfort massage
4	Relax massage.	Odpoveď: ok, relax massage
5	Full body massage.	Odpoveď: ok, full body massage
6	Neck and shoulder massage.	Odpoveď: ok, Neck and shoulder massage
7	Back and waist massage.	Odpoveď: Ok, back and waist massage
8	Stretch massage.	Odpoveď: ok, stretch massage
9	Fixed massage.	Odpoveď: ok, fixed massage
10	Change the other mode.	Odpoveď: Ok, change the other mode
11	Go little down.	Odpoveď: Ok, go little down
12	Go little up.	Odpoveď: Ok, go little up
13	Open the air pressure.	Odpoveď: OK, Open the air pressure
14	Close the air pressure.	Odpoveď: OK, Close the air pressure
15	Up the seat position.	Odpoveď: Ok, Up the seat position
16	Down the seat position.	Odpoveď: Ok, Down the seat position
17	Stop adjustment.	Odpoveď: Ok, stop adjustment

Spôsob použitia

5. Pokyny na prehrávanie zvuku Bluetooth

1. Zapnite v smart zariadení funkciu „Bluetooth“ a dajte vyhľadať všetky zariadenia v okolí.
2. Nájdite v okolí nové zariadenie (IMCM-XXXX), a spárujte sa s kreslom.
3. Otvorte hudobný prehrávač inteligentného zariadenia.

6. Vypnutie napájania a zastavenie masáže.

- Keď počas masáže stlačíte tlačidlo napájania, okamžite sa zastavia všetky masážne funkcie, operadlo a opierka sa vrátia na predvolené nastavenie. Akonáhle uplynie celý masážny program, hlavice sa vrátia do predvolenej polohy, všetky masážne funkcie sa zastavia, operadlo a opierka na nohy sa nevrátia do predvolenej polohy.
- Odpojte napájanie celého stroja. Obrázok (vypnutie napájania)



7. Inštalácia časti na lýtku (iba pri verzii s demontovanou časťou).

1. Po pripojení vzduchovej hadice a káblového napájacieho zväzku na tele a masážnom kresle uvoľnite káble a zasuňte ich do rámu kresla. (obr. 1)
2. Položte upevňovací blok lýtky na obidve strany okrúhlych trubic časti nôh. (obr.2)

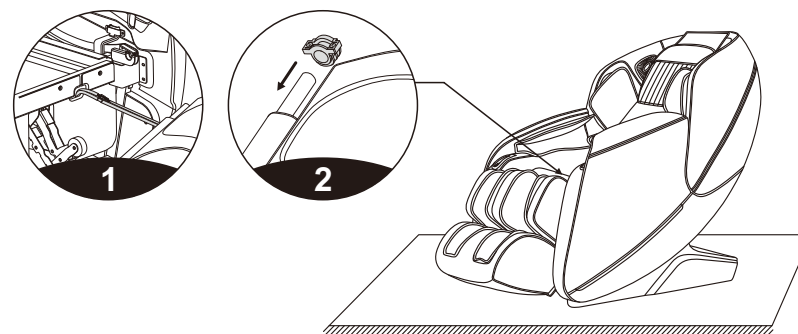

Spôsob použitia

3. Zaveste masážnu časť nôh na háčik rámu masážneho kresla (obrázok 3).
4. Potom pomocou 4 skrutiek M4 (po 2ks na strane) pripevnite časť k masážnemu kreslu, skontrolujte, či existujú nejaké závary, či sú káble a hadičky dobre uložené alebo nie a podľa toho dokončíte inštaláciu (obrázok 4).

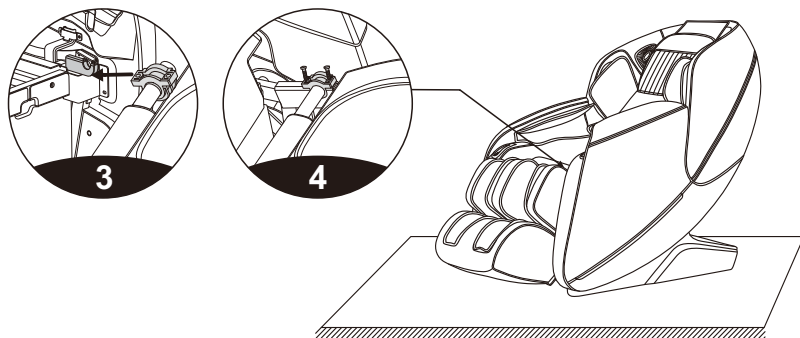

8. Demontáž a používanie vankúšov hlavy a operadla

- Hlavový vankúš umožňuje regulovať intenzitu masáže na krku a ramenách. Môžete sa rozhodnúť, či budete používať vankúš hlavy (odporúčame použiť). Vankúš operadla a operadlo chrbta sú spojené zipsom (1). Vankúš hlavy s vankúšom operadla sú spojené suchým zipsom, ako je na obr. 2.

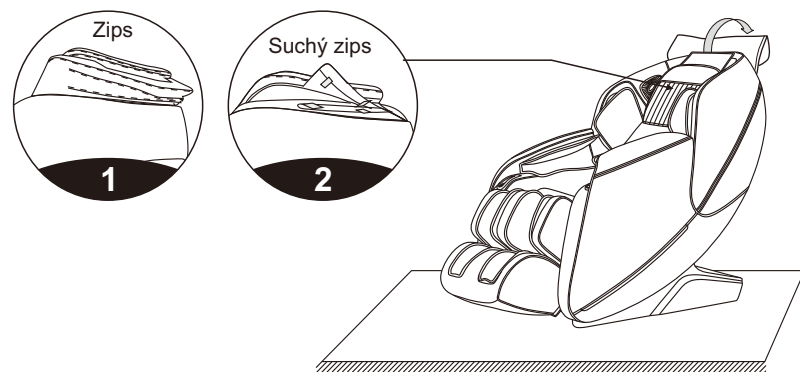

Spôsob použitia

9. Ochrana podlahy

- Vzhľadom na hmotnosť môže masážne kreslo pri priamom kontakte s podlahou spôsobiť poškodenie, preto odporúčame koberec alebo podložku pod kreslo.

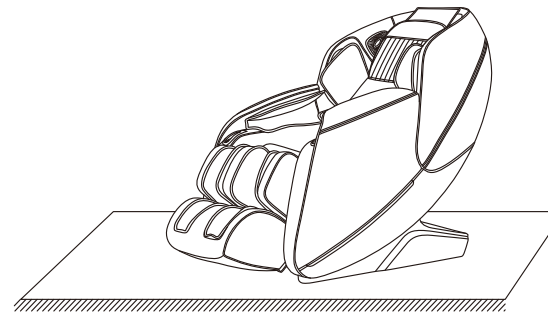

Pozor: Nehýbte kreslom s kolieskami na drevenej podlahe, na nerovnom povrchu a v úzkom priestore. Na manipuláciu s kreslom sú potrební dvaja ľudia. Počas zdvíhania nedržte kreslo za bočné časti, ochranné kryty a ani za časť na masírovanie nôh.

10. Spôsob presúvania

- Uistite sa, že všetky káble sú odpojené a mimo podlahy, naklopte operadlo do určitého sklonu (tak aby ťažisko bolo na kolieskach, vyžaduje to 2 osoby), tlačte kreslo dopredu alebo dozadu rukami na požadované miesto, potom kreslo pomaly a jemne spustite do normálnej polohy.

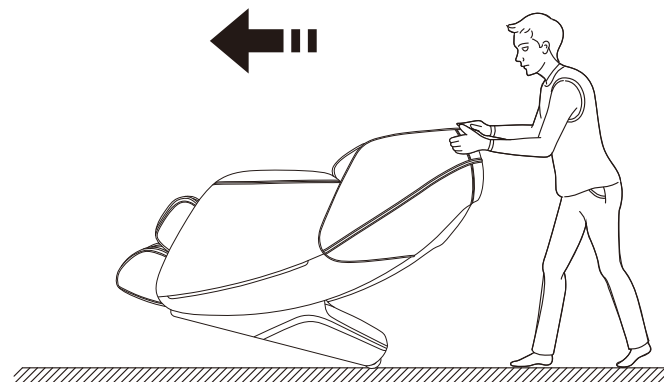

Poznámka: Počas pohybu musíte najskôr vypnúť napájanie a potom odpojiť napájací kábel a kábel ovládača.

Špecifikácia produktu

Model: SL-A309

Konfigurácia: 8

Zariadenie: Masážne kreslo

Menovité napätie: 110-120V~ 60Hz
220-240V~ 50Hz/60Hz

Menovitý príkon: 120W

Pracovný čas: 20Min

Bezpečnostná trieda: Class I

Material introduction: PVC, PA, steel parts and electric & electron parts

MATERIAL	PU	LEATHER	CLOTH	WOOD

Dovozca pre SR a ČR: Damico s.r.o., Zlievarenská 1, 91702 Trnava, Slovensko

Informácie a kontakty:

Slovensko: www.masaznekresla.com

ČR: www.masaznikresla.com