

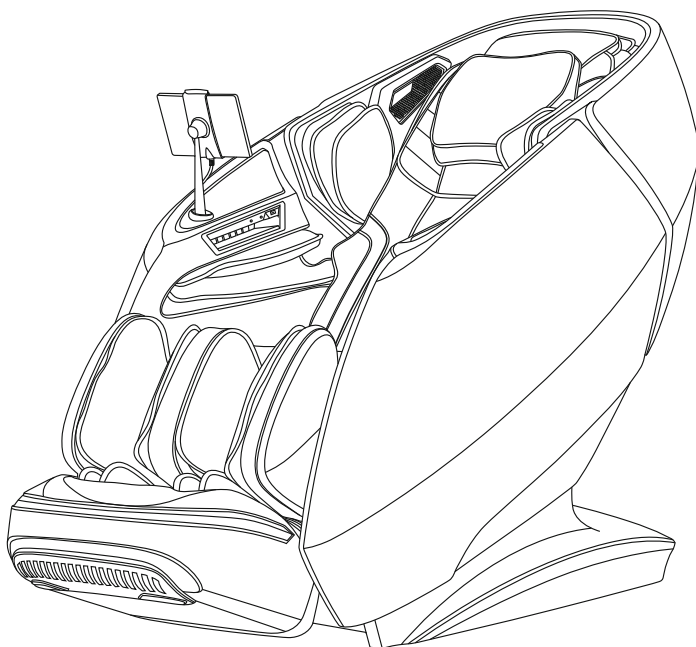

iREST GALAXY 4D

MASSAGE CHAIR



Manuál

SK

Ďakujeme za zakúpenie produktu. Prosím pozorne si prečítajte návod, aby ste vedeli narábať s kreslom správne pred jeho použitím. Prosím venujte viac pozornosti dôležitým bezpečnostným upozorneniam a riadne si uschovajte tento návod pre budúce použitie. Poznámka: Naša spoločnosť si vyhradzuje právo revidovať nákres a popis produktu bez hociakých ďalších upozornení. Vzťahuje sa na prevedenie produktu.

Obsah

Pred použitím

Bezpečnosť a údržba	02-04
Montáž	05-06
Umiestnenie kresla	07-08
Pred použitím	09-10
Komponenty	11-16

Použitie

Obsluha kresla	17-46
Ukončenie masáže	46

Údržba

Čistenie a starostlivosť	47
------------------------------------	----



Dôležité

Bežné poruchy a ich riešenie.	48
Špecifikácia produktu.	49

Bezpečnosť a údržba

- Pred prvým použitím si dôkladne prečítajte tento manuál a inštrukcie.

S cieľom jasne označiť rozsah možného poškodenia sú bezpečnostné opatrenia rozdelené na 2 kategórie: "Varovanie" a "Upozornenie." Obe sú dôležité pre bezpečnosť a musia sa dodržiavať.

 Varovanie	Označuje, že nesprávne používanie môže spôsobiť vážne zranenie alebo smrť.
 Upozornenie	Označuje, že nesprávne používanie môže spôsobiť drobné poranenie alebo poškodenie majetku.



- Venujte pozornosť symbolu pri každom bezpečnostnom opatrení.

 Zakázané	Absolútny zákaz
--	-----------------

Ľudia, ktorí by nemali kreslo používať

 Zakázané	<ul style="list-style-type: none">• Osoby (vrátane detí) s telesným postihnutím, zmyslovými alebo neurologickými poruchami alebo osoby, ktoré nemajú dostatok skúseností, pokiaľ nie sú pod dohľadom a neboli poučené o používaní zariadenia osobami zodpovednými za ich bezpečnosť. Deti musia byť pod dohľadom, aby sa zabezpečilo, že sa s prístrojom nebudú hrať.• Ľudia trpiaci osteoporózou.• Ľudia trpiaci srdcovým ochorením alebo ľudia s elektronickými implantátmi (napr. kardiostimulátor).• Ľudia so zvýšenou telesnou teplotou.• Tehotné ženy alebo ženy v období menštruácie.• Zranení ľudia a ľudia s ochorením kože.• Deti mladšie ako 14 rokov a ľudia s mentálnym postihnutím bez dohľadu dospelaj zodpovednej osoby.• Ľudia, ktorí majú od lekára odporúčaný pokojový režim a ľudia, ktorí sa necítia dobre.• Nepoužívajte kreslo, ak nie je vaše telo úplne suché.• Pri používaní funkcie vyhrievania je potrebná opatrnosť - určitým osobám môže vyhrievaný povrch kresla pôsobiť zdravotné ťažkosti.• Dbajte na to, aby nedošlo k poškodeniu káblov. Ak je napájací kábel poškodený, musí byť nahradený kvalifikovaným servisným technikom.
--	--

Bezpečnosť a údržba

Dôležité bezpečnostné varovania	
 Varovanie	<ul style="list-style-type: none">• Zabráňte deťom dotýkať sa pohyblivých častí a manipulácii s výrobkom bez dozoru.• Použite bezpečný uzemnený prívod elektrického napätia. Preverte, či napätie vyhovuje špecifikácii tohto produktu.• Kreslo vždy odpojte od elektrickej zásuvky ihneď po použití a pred čistením kresla. Nepoužívajte kreslo na iné účely ako tie, ktoré sú uvedené v manuáli. Nepoužívajte žiadne iné príslušenstvo, ktoré nie je dodávané alebo odporúčané výrobcom.• Nepoužívajte kreslo v exteriéri. Odporúčaná doba používania kresla je 20 minút. Kreslo nepoužívajte, ak je akákoľvek textília alebo ekokoža poškodená. Zamedzte vhadeniu alebo vpadnutiu akýchkoľvek predmetov do vnútra kresla. Pri používaní produktu nikdy nespíte a ani nezaspávajte.• Kreslo nepoužívajte po požití alkoholu, alebo ak Vám nie je dobre.• Kreslo nepoužívajte aspoň jednu hodinu po jedle.• Nepoužívajte kreslo s nadmernou silou, aby nedošlo k zraneniu.
Bezpečnostné opatrenia	
 Upozornenie	<ul style="list-style-type: none">• Uistite sa, že sieťové napätie zodpovedá špecifikácii výrobku.• Nezapájajte zástrčku napájacieho kábla mokrymi rukami.• Do kresla sa nesmie dostať voda - hrozí riziko úrazu elektrickým prúdom alebo poškodenie výrobku.• Pri zapájaní/odpájaní kresla neťahajte za napájací kábel. Násilné zaobchádzanie s kreslom je zakázané.• Dbajte na to, aby nedošlo k poškodeniu káblov a nepravujte elektrický obvod kresla.• Na čistenie elektrických častí ako je vypínač a zástrčka nepoužívajte vlhkú handru.• Z bezpečnostných dôvodov sa ku kreslu nepribližujte, ak dôjde k dočasnému výpadku elektrického prúdu.• Ak kreslo nefunguje správne, prestaňte ho používať a obráťte sa na servisné centrum.• Ak sa Vám počas masáže urobí nevoľno, poraďte sa o ďalšom používaní kresla s lekárom.
Uschovanie kresla	
 Upozornenie	<ul style="list-style-type: none">• Izbová teplota pre uschovanie kresla: -5 °C až 40 °C.• Vlhkosť medzi 20% a 80% ; bez korozívnych plynov a v dobre vetranej miestnosti.

Bezpečnostné pokyny používania kresla

Servis a údržba	
 Upozornenie	<ul style="list-style-type: none">• Údržbu by mali vykonávať iba kvalifikovaní servisní technici. Používatelia by sa nemali pokúšať kreslo rozobrať alebo vykonávať údržbu sami.• Po každom používaní kresla odpojte napájací kábel z elektrickej siete.• Nepoužívajte prístroj, ak je poškodená zástrčka napájacieho kábla alebo sieťová zásuvka.• Ak sa nebude kreslo po dlhšiu dobu používať, umiestnite ho do suchého a čistého prostredia a chráňte pred poškodením tiež napájací kábel.• Nevystavujte kreslo vysokým teplotám, dlhodobému pôsobeniu priameho slnečného žiarenia a neumiestňujte ho do blízkosti zdrojov tepla.• Na čistenie používajte iba suchú handričku. Nepoužívajte riedidlo, benzín ani alkohol.• Mechanické časti kresla sú navrhnuté a vyrobené tak, že nevyžadujú žiadnu mimoriadnu údržbu. Dávajte pozor, aby nedošlo k poškodeniu kresla predmetmi s ostrými hranami.• Neposúvajte kreslo po nerovnom povrchu - vždy ho nadvihnite a prenesťe.• Vyvarujte sa príliš dlhému zapnutiu prístroja. Kreslo používajte striedavo.

Prostredie na používanie kresla	
 Upozornenie	<ul style="list-style-type: none">• Nepoužívajte kreslo pri vysokých teplotách a ani v priestoroch so zvýšenou vlhkosťou, ako napríklad v kúpeľni a podobne.• Nepoužívajte v priestoroch kde dochádza k prudkým výkyvom teploty a vlhkosti, ako napríklad zimná záhrada, pivničné priestory a podobne.• Nepoužívajte produkt v prašnom a znečistenom prostredí, ani pri veľkej žiare ako krb a pod. Nevystavujte kreslo priamemu slnečnému žiareniu.• Kreslo používajte len v priestore s dobrou ventiláciou vzduchu.

Bežné poruchy a ich riešenie	
 Upozornenie	<ul style="list-style-type: none">• Je prirodzené, že pri chode stroja vydáva motor zvuk.• Ak kreslo nefunguje, skontrolujte, či je správne pripojený napájací kábel a sieťový vypínač prepnutý do pozície ON.• Ak uplynie nastavená doba masáže, vypne sa automaticky prísun elektrickej energie. Prístroj sa automaticky vypne aj v prípade, že sa začne prehrievať - pred ďalším zapnutím ho nechajte aspoň pol hodiny vychladnúť.

Montáž

Montáž opierky rúk

1. Vložte konektory a vzduchové hadičky na boku oceleového rámu do príslušného miesta na opierke ruky(1).
2. Zdvihnite opierku ruky spolu so zapojeným káblom a hadičkou a zasuňte všetky háčiky na opierke na oboch stranách oceleového rámu (1).

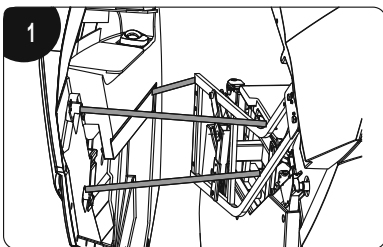

3. Valček na zadnom konci opierky na ruku položte na povrch upevňovacej časti opierky na ruku (2) a opierku položte a zatlačte dozadu. Následne ju zaistite 2 kusmi skrutiek M5 (3).

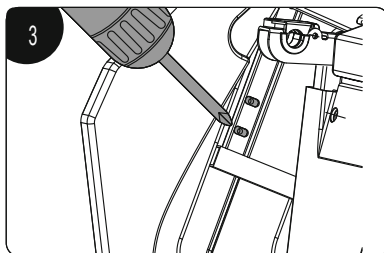
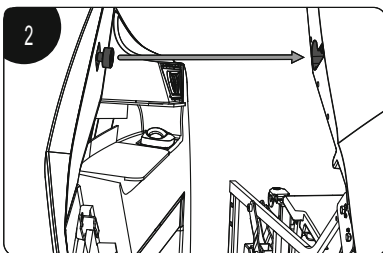

Montáž opierky nôh

1. Pripojte kábel a vzduchovú hadičku do príslušných miest na prednom konci oceleového rámu (1).
2. Po pripojení kábla otvorte držiaky na oboch stranách oceleového rámu (2).

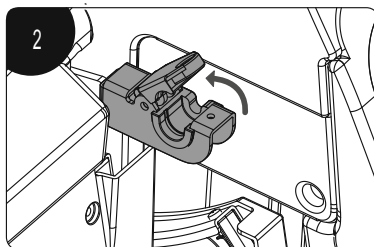
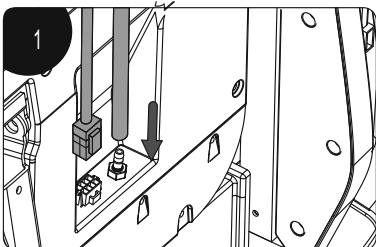

Montáž

3. Pripevnite krytky pomocou 2 skrutiek M5 na každej strane (3).

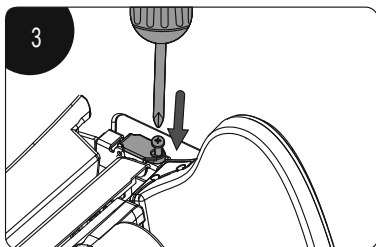

Montáž držiaka ovládača

1. Zarovnajte držiak ovládača s otvorom v prednej časti pravej opierky a upevnite ho pomocou skrutiek M5 (1).
2. Pripevnite kryciu časť držiaka pritlačením nadol (2).

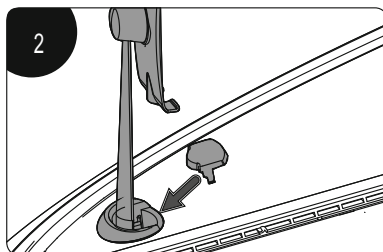
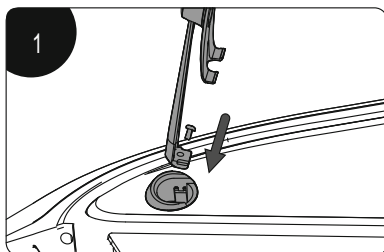

3. Po montáži jemne zatrate držiakom, aby ste sa uistili, že je pevne pripevnený.

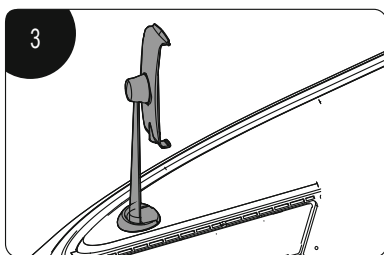

Umiestnenie kresla

Umiestnenie kresla

Uistite sa, že je dostatok priestoru na to, aby sa masážne kreslo dalo nakloniť. Odporúča sa vzdialenosť od steny aspoň 10 cm.



Upozornenie

Masážne kreslo nevystavujte vysokej teplote spôsobenej slnečným žiarením alebo iným zdrojom tepla. Na dlhodobé používanie sa odporúča na určené miesto pod kreslo položiť mäkkú podložku alebo koberec.

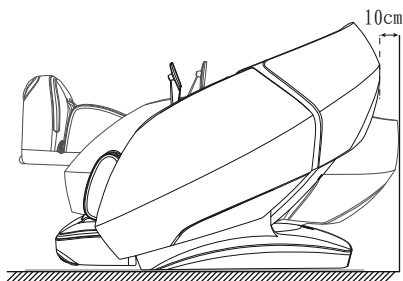

Zdvíhanie kresla

Pri zdvíhaní a premiestňovaní kresla je potrebná tímová práca (aspoň 2 osoby).



Upozornenie

1. Pri premiestňovaní kresla na podlahu, ktorú nechcete poškodiť (napr. drevená podlaha) odporúčame kreslo zdvihnúť.
2. Pri spúšťaní kresla na zem dávajte pozor na ruky a nohy, aby nedošlo k zraneniu. Kreslo pusťte až tesne nad zemou, aby nedošlo k poškodeniu podlahy alebo zariadenia.

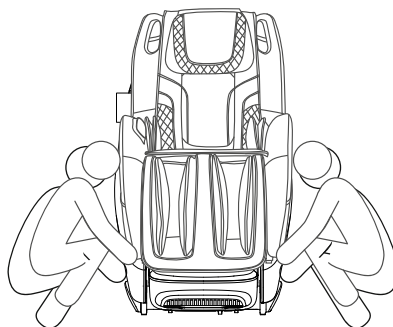

Umiestnenie kresla

Premiestnenie kresla

Na premiestňovanie masážneho kresla použite zadné kolieska. Kreslo premiestnite naklonením dozadu a nadol približne o 45°, ako je znázornené na obrázku.



Upozornenie

POZNÁMKA: Nadmerná sila spôsobí úplné prevrátenie kresla a poškodenie výrobku.

1. Pred presunom kresla riadne vypnite a vypojte z elektrickej siete.
2. Pri premiestňovaní nemajte nič na sedadle položené.
3. Pri premiestňovaní neprekračujte prekážku (prah) vyššiu ako 2 mm alebo medzeru väčšiu ako 5 mm.
4. Pri používaní koliesok na premiestňovanie kresla nie je podporovaný jednorazový súvislý pohyb; ak vzdialenosť presahuje 50 metrov, zabezpečte, aby sa tento výrobok pohyboval pomaly a rovnomerne.

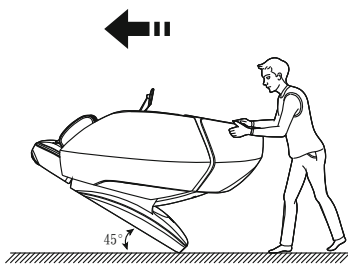

Pripevnenie vankúšov

Použitie hlavového vankúša môže znížiť intenzitu hnetenia v oblasti krku a ramien. O použití hlavového vankúša sa môžete rozhodnúť podľa vlastných potrieb (odporúča sa hlavový vankúš). Opierka chrbta a chrbtový vankúš sú spojené zipsom (1). Hlavový vankúš a operadlo chrbta sú spojené zipsom (2).



Upozornenie

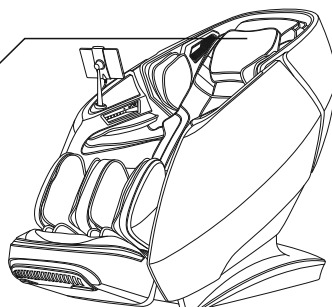
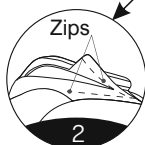
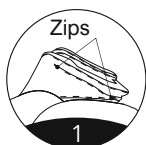

SK

Pred použitím

Skontrolujte

Uistite sa, že okolo masážneho kresla nie sú ďalší ľudia alebo domáce zvieratá.



Upozornenie

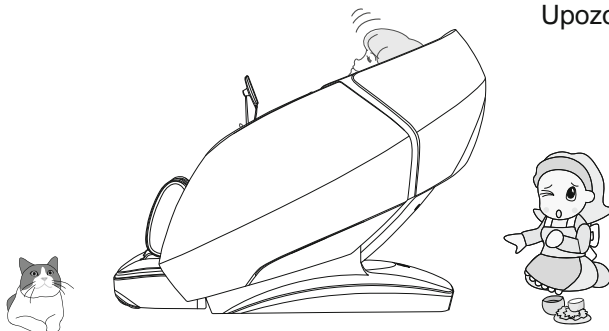

Uistite sa, že v otvoroch a priehlinách kresla nie sú cudzie predmety.

Pred masážou sa uistite, že sa v kresle nezachytili žiadne cudzie predmety. Nevkladajte ruky alebo nohy do častí kresla nie na to určených, inak hrozí riziko zranenia. Nevkladajte ruky alebo nohy pod poťah kresla v miestach masáže.



Upozornenie

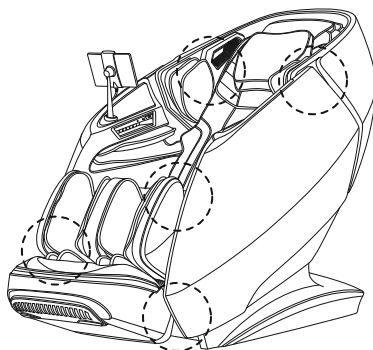

Pred použitím

Zapnutie kresla



Upozornenie

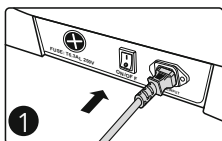

Zapojte napájací kábel do kresla

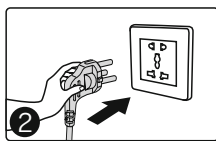

Zapojte zástrčku do zásuvky.

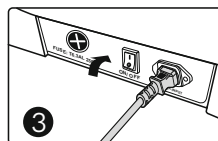

Prepnite vypínač na kresle do pozície "I".



Varovanie

- Pred použitím skontrolujte, či nie je poškodený napájací kábel a zástrčka.
- Napájajte tento výrobok v súlade s požiadavkami na napájanie zariadenia.
- Je prísne zakázané používať iný zdroj napájania, ako je menovité napájanie tohto výrobku.
- Je prísne zakázané pripájať rôzne zariadenia na zmenu napájania bez oprávnenia.

Komponenty

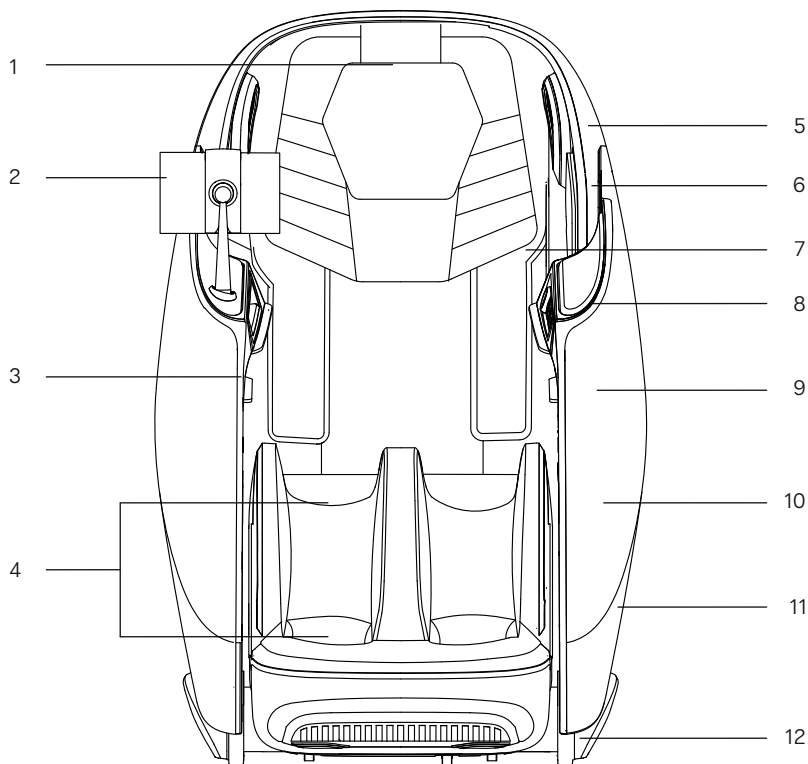

1. Hlavový vankúš

2. Ovládač

3. Airbagy na ruky

4. Komponenty na masáž nôh

5. Vrchný rám kresla

6. Airbagy na ramená

7. Operadlo chrbta s masážnym golierom

8. Tlačidlá rýchlej voľby

9. Systém detegovania zdravia

10. Opierka na ruky

11. LED lampa

12. Bočný kryt

SK

Komponenty

Funkcie kresla

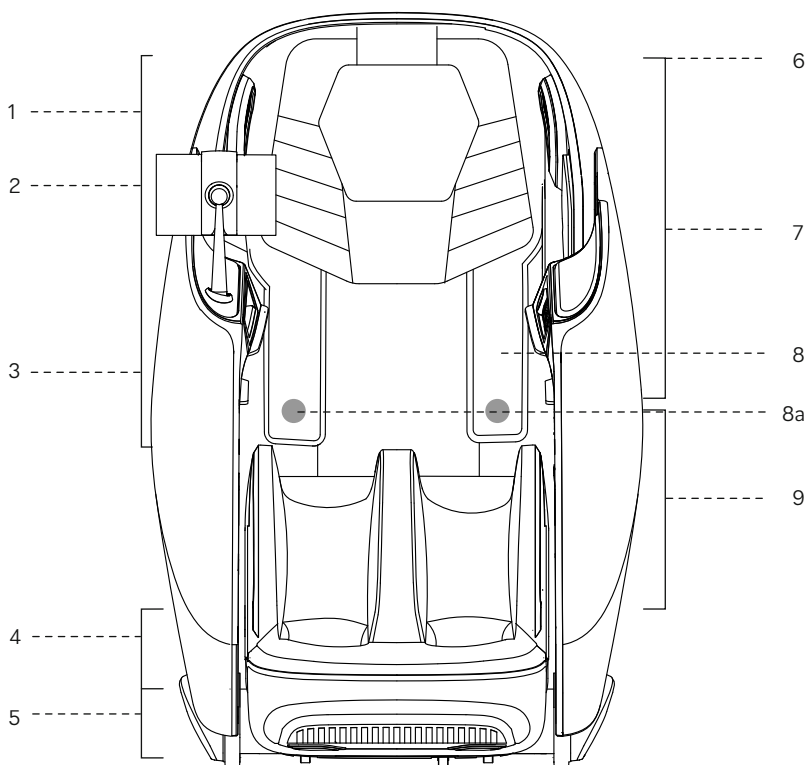

1. Ramená
 - Masáž vzduchovými vankúšmi
2. Paže
 - Ovládač
 - Otvor na umiestnenie mobilného telefónu
 - USB port na nabíjanie
 - Bezdrôtová nabíjačka
3. Dlane
 - Masáž vzduchovými vankúšmi
4. Nohy
 - Masáž vzduchovými vankúšmi
5. Chodidlá
 - Rolovacia masáž
6. 4D audio na oboch stranách kresla
 - Prehrávanie hudby
 - Mikrofón na hlasové ovládanie
7. Hlava a krk
 - Manipulačná masáž
8. Ramená, chrbát, pás a brucho
 - Funkcia vyhrievania
- 8a. Magnetoterapia
9. Nohy
 - Masáž vzduchovými vankúšmi
 - Hnetacia masáž

Komponenty

Ako používať masážny golier

Masážne kreslo je vybavené jedinečným masážnym golierom s inovatívnymi funkciami vyhrievania ramien, chrbta, pása a brucha a vyhrievaním pomocou grafénu. Používatelia môžu golier umiestniť do rôznych masážnych polôh podľa vlastných požiadaviek. Keď je golier umiestnený v polohe ramena, grafénovo vyhrieva akupunktúrne body, ako sú Bingfeng, Tianzong, Yunmen a Qihu okolo ramena a kľúčnej kosti, čím účinne zmiernuje príznaky napríklad lopatkovo-ramenná periartritída a kašeľ, odstraňuje chlad a vlhkosť z ramenných kĺbov.

Keď sa golier umiestni na brucho a chrbát (dvojúčelové použitie), grafénovým zohrievaním plní úlohu rozptyľovania chladu a zmierňovania bolesti, zohrievania energetických kanálov a odstraňovania krvných stáz v oblasti chrbta a brucha, rozvádza Qi a krvi meridiánov chrbta a brucha, zmiernuje príznaky nepravidelnej menštruácie a dysmenorey, zmiernuje bolesti v krížoch a neprijemné pocity v obličkách, zohrieva oblasť čriev a žalúdka.

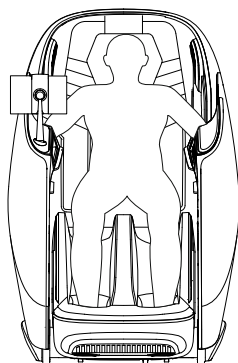
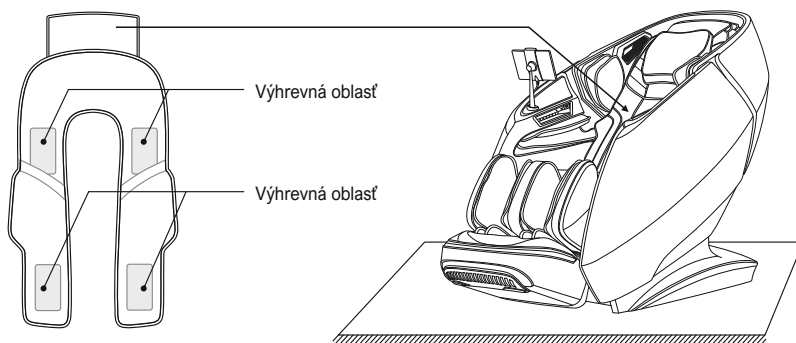

Použitie na chrbát a pás

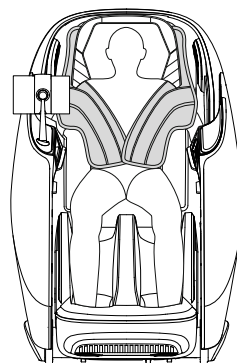

Použitie na ramená a brucho

Komponenty

I. Tlačidlá na ovládači

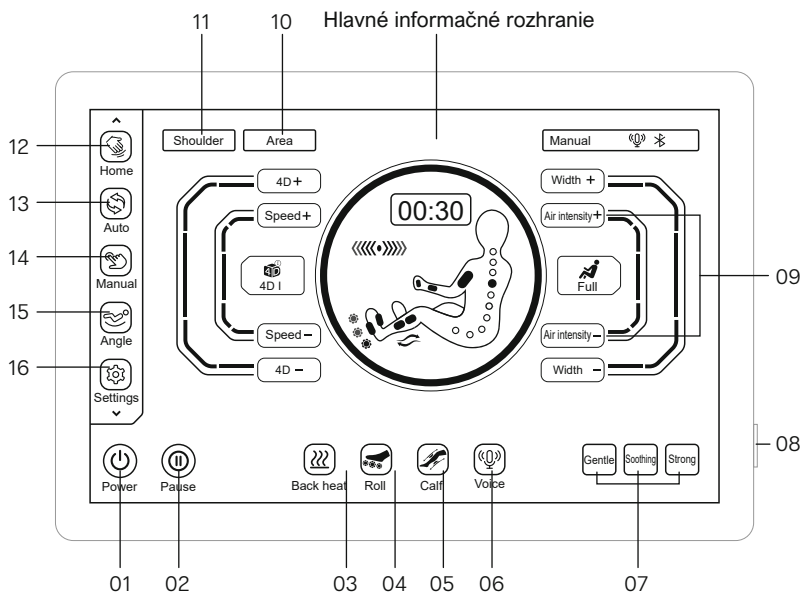

1. Vypínač: Zapnutie/vypnutie funkcií masážneho kresla.
2. Pauza: Prerušenie masáže alebo ukončenie pauzy. P
3. Vyhrievanie chrbta: Zapnutie/vypnutie vyhrievania chrbta.
4. Rolovacia masáž chodidiel: Zapnutie/vypnutie rolovania v oblasti chodidiel.
5. Hnetanie lýtok: Zapnutie/vypnutie funkcie hnetania v oblasti lýtok.
6. Hlasové ovládanie: Zapnutie hlasového ovládania
7. Výber intenzity: Možnosť výberu troch intenzít masáže.
8. Hlavný vypínač: Zapnutie/vypnutie masážneho kresla.
9. Intenzita vzduchovej masáže: Prispôsobenie tlaku vzduchových vankúšov.
10. Oblasť masáže: Možnosť výberu oblasti masáže.
11. Nastavenie polohy ramien: Regulovanie polohy ramien a potvrdenie kritéria.
12. Aktuálny stav: Prezrite si aktuálny stav masážneho kresla.
13. Automatická masáž: Výber automatických programov masáže.
14. Manuálna masáž: Výber manuálnych možností nastavenia masáže.
15. Uhol: Prispôsobenie uhla naklonenia kresla.
16. Nastavenia: Nastavenie masážneho kresla.

Komponenty

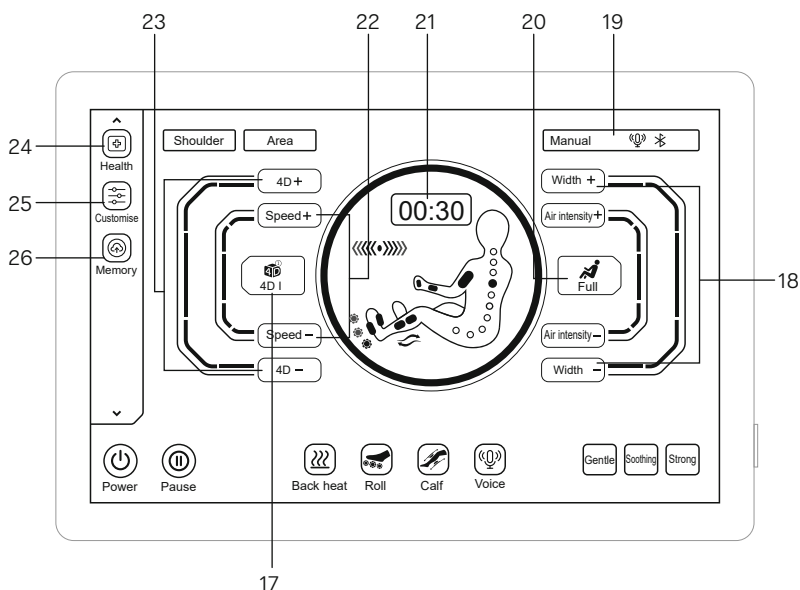

17. Masážna technika: Výber masážnej techniky.
18. Šírka masáže: Prispôsobenie šírky masáže.
19. Stavový riadok: Zobrazenie informácií o stave masážneho programu.
20. Vzduchová masáž: Výber miesta pôsobenia vzduchových vankúšov.
21. Časovanie: Nastavenie času masáže.
22. Rýchlosť: Nastavenie rýchlosti masáže.
23. 4D intenzita: Prispôsobenie 4D intenzity.
24. Detekcia zdravia: Informácie o zdraví používateľa.
25. Vlastné: Uskutočnenie vlastného programu masáže.
26. Úložisko: Úložisko masážneho kresla.

Komponenty

II. Tlačidlá rýchlej voľby v oblasti opierky ruky

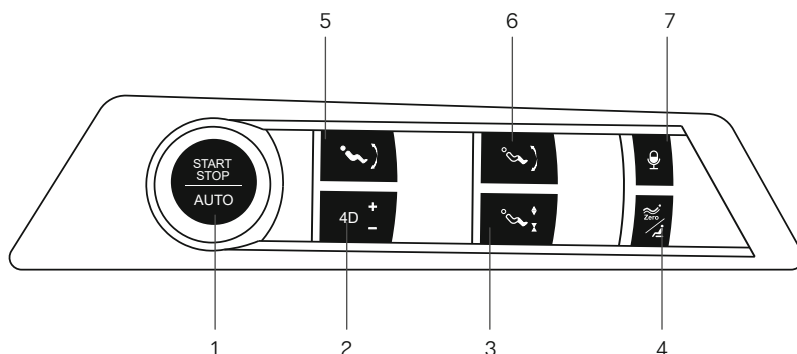

1. Vypínač

- Zapnutie/vypnutie masážneho kresla.

2. 4D tlačidlo

- Stlačením zvýšite 4D intenzitu; 5 úrovni intenzity.
- Naklonením tlačidla smerom nahor sa 4D intenzita zníži. Najnižšia intenzita má úroveň 1.

3. Opierka nôh

- Podržaním sa predlžuje oblasť nôh, pustením tlačidla sa proces zastaví.
- Naklonením tlačidla sa skráti oblasť nôh, pustením tlačidla sa proces zastaví.

4. Zero Gravity (nulová gravitácia)

- Stlačením sa automaticky prispôbi uhol funkcie zero gravity. Možnosť prispôsobenia v 2 úrovniach. Podržaním tlačidla na 1 sekundu sa uhol vráti do pôvodnej polohy, zníži sa opierka nôh a operadlo chrbta sa zvýši na najvyššiu polohu.

5. Naklonenie kresla

- Podržaním tlačidla sa operadlo začne dvíhať a opierka nôh znižovať. Pre zastavenie tlačidlo pusťte. Opierka nôh automaticky deteguje dĺžku nôh.
- Naklonením tlačidla operadlo začne klesať a opierka nôh sa začne zdvíhať. Pre zastavenie tlačidlo pusťte. Opierka nôh automaticky deteguje dĺžku nôh.

6. Naklonenie opierky nôh

- Podržaním tlačidla sa opierka nôh začne znižovať. Pre zastavenie tlačidlo pusťte. Opierka nôh automaticky deteguje dĺžku nôh.
- Naklonením tlačidla sa opierka nôh začne dvíhať. Pre zastavenie tlačidlo pusťte. Opierka nôh automaticky deteguje dĺžku nôh.

7. Hlasové ovládanie

- Krátkym stlačením sa na krátku dobu prebudí hlasové ovládanie. Dlhším stlačením sa zapne/vypne hlasové ovládanie.

Obsluha kresla

III. Spustenie masáže

1. Stlačte vypínač na bočnej strane ovládača alebo podržte tlačidlo vypínača na v oblasti opierky rúk.



Vypínač: stlačením zapnete masážne kreslo.

2. Po zapnutí kresla si vyberte intenzitu masáže stlačením tlačidla Gentle (slabá intenzita), Comfort (stredná intenzita) alebo Strong (silná intezita). Ak si nevyberiete intenzitu do 5 minút, kreslo sa automaticky vypne.

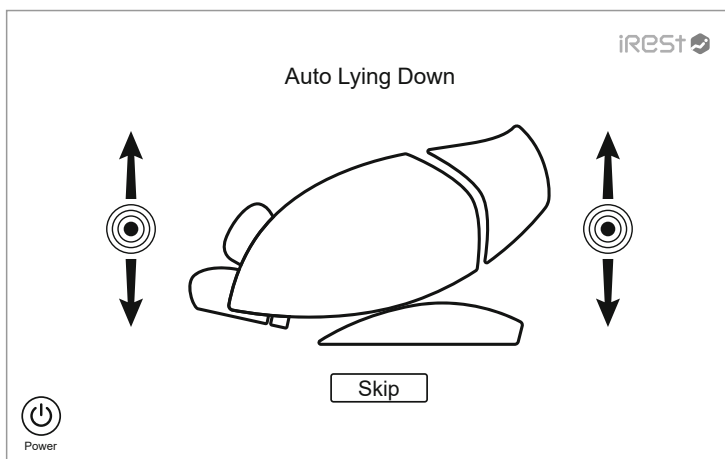

3. Pre automatické nastavenie uhla vyberte automatický program, potom sa masážne kreslo automaticky nastaví do uhla Zero Gravity. Počkajte, kým sa jeho nastavenie dokončí. Ak chcete preskočiť krok, stlačením tlačidla Skip prejdete priamo na ďalší krok.

Obsluha kresla

4. Počkajte, kým sa dokončí detekcia tela alebo môžete opäť stlačiť tlačidlo Skip, čím preskočíte detekciu a prejdete o krok ďalej.

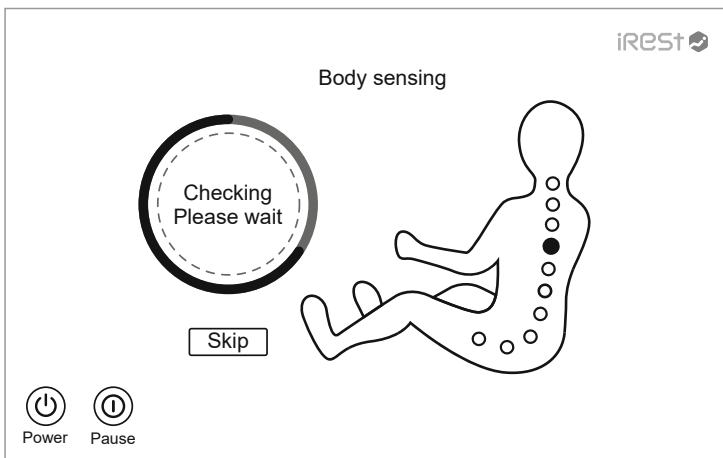

Nasleduje prispôsobenie pozície ramien. Ovládač alebo hlasová výzva oboznámi používateľa s polohou ramien. Ak sa masážny valček zastaví a úrovni ramien, stlačte tlačidlo OK, čím sa spustí masáž. Ak sa valček nezastaví na správnom mieste, použite šípky nahor a nadol, aby ste manuálne nastavili polohu ramien, a až potom stlačte OK.

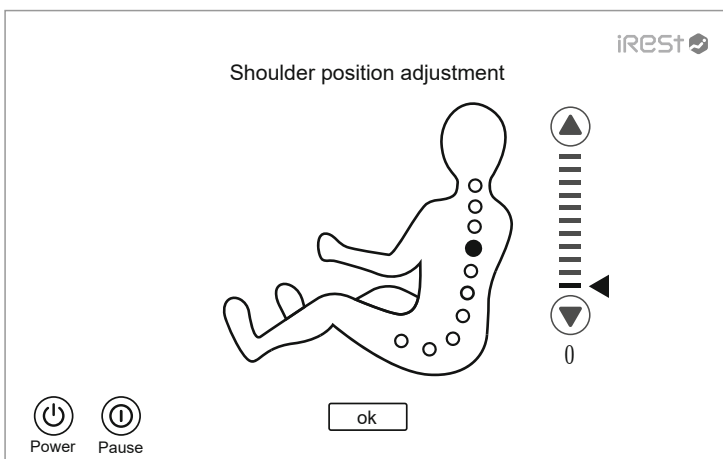

Obsluha kresla

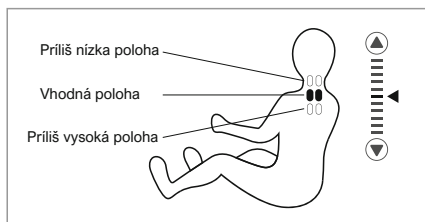

IV. Funkcia pauzy

Po zapnutí masážneho kresla môžete stlačiť tlačidlo pauzy,  čím sa pozastavia všetky masážne funkcie. Opätovným stlačením tohto tlačidla sa opäť funkcie spustia. Poznámka: V režime pauzy nefungujú žiadne funkcie okrem funkcie vypnutia.

V. Automatický program (Výber automatického masážneho programu)

- (1) Stlačte príslušné tlačidlo  na ľavej strane menu, čím sa dostanete na ponuku automatických programov..
- (2) Na výber máte 20 automatických programov: Zero pressure stretch, Frozen Shoulder, Spine Care, Buttock&leg Care, Joint Care, Energy, Lunch Break, Good-night sleep, Relieve Soreness, Body Balance, President Cosy, Keep Fit, Meridian Treatment, White-collars Care, Restoration Massage, Full-body stretch, Chinese Massage, Thai Massage, Spine Traction, Psychic Communion.
- (3) Stlačte požadovaný program.

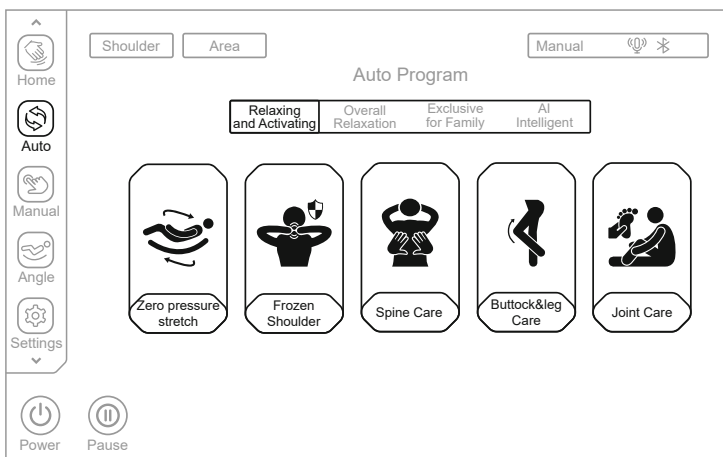

Automatické masážne programy

Obsluha kresla

Automatické masážne programy na udržanie zdravia (Health Maintenance)	
Funkcia	Popis
Zero pressure stretch	Pomocou flexibilných vodiacich kolajničiek nechajte uhol držania tela bližšie k ležiacej polohe; s účinným strečingom prostredníctvom 3D pohybu v oblasti chrbta dosiahnete strečing bez tlaku, efektívne zmiernite bolesť bedrových svalov a odstránite únavu, čím získate lepší zážitok z masáže, zmiernite stres na tele a v mysli.
Frozen Shoulder	Masírujte krk a ramená najmä hnetením a strečingovými technikami a tiež hornú časť chrbta, masážou je stláčaný akupunktúrny bod Jianjing, aby sa zmiernila spondylóza a dosiahol sa účinok uvoľnenia svalov krku a ramien. Intenzita masáže je jemná, vhodná pre ľudí pracujúcich v kancelárii a trpiacich únavou krčnej chrbtice.
Spine Care	Na masáž celého chrbta sa používajú najmä techniky protiahnutia, pozitívneho a negatívneho hnetenia v kombinácii s technikami shiatsu a rytmického pohybu masážnych hlavíc, intenzita masáže je stredná, vhodná pre ľudí s preťaženým chrbtom a slabým prekrvením.
Buttock&leg Care	Hĺbkovo masírujte oblasť zadku predovšetkým hnetením a lekárskou masážou, a potom poklepávaním a hnetením, aby ste uvoľnili bedrové svaly a zdvihli boky. Masáž je vhodná pre ženy, ale aj pre mužov pri starostlivosti o prostatu.
Joint Care	Masírujte ramená a pás najmä hnetením, poklepávaním, hnetením a poklepávaním, na nohy a chodidlá sa aplikuje vzduchová stláčajúca masáž. Vhodné pre sedavé osoby s nízkym zaťažením nôh a chodidiel, nielen na zmiernenie bolesti krčnej chrbtice, bedrovej chrbtice sedavých osôb, ale aj na upokojenie nôh a chodidiel. Intenzita masáže je jemná.

Obsluha kresla

Automatické relaxačné masážne programy (Overall Relaxation)	
Funkcia	Popis
Energy	Masírujte pás, ramená a krk pomocou techník hnetenia, poklepávania, hnetenia a poklepávania, aby ste prebudili životnú energiu tela, stimulovali fyzickú energiu prostredníctvom takejto hlbkovej masáže celého tela so silnou intenzitou masáže, ktorá je vhodná pre ľudí pod tlakom, ako sú športovci, napríklad na stimuláciu pred pretekmi.
Lunch Break	Masírujte chrbát a pás technikou hnetenia a poklepávania, stláčania akupunktúrneho bodu Shenyu, aby ste zlepšili kvalitu obedňajšej prestávky a používateľ bol energetickejší v popoludňajšej práci. Je vhodná pre pracovníkov v kancelárii a intenzita masáže je jemná.
Good-night sleep	Masírujte ramená, krk, chrbát a pás pomocou hnetenia a lekárskeho masáže techník, masáž stláča akupunktúrne body Fengchi a Shenyu, aby ste zlepšili kvalitu spánku. Je vhodná pre ľudí trpiacich zlým spánkom a intenzita masáže je jemná.
Relieve Soreness	Masírujte hlavne chrbát a pás technikou hnetenia a intenzívneho rytmického pohybu masážnych hlavíc, aby ste podporili krvný obeh a odstránili lokálne svalové bolesti. Vhodné pre ľudí s dlhodobou záťažovou činnosťou a svalovou záťažou. Intenzita masáže je stredná.
Body Balance	Masírujte najmä ramená a krk, chrbát a pás hnetením, 4D hnetením a shiatsu masážou. Vhodné pre ľudí, ktorí sú psychicky vystresovaní, fyzicky a duševne nevyrovnaní. Intenzita masáže je jemná.

Obsluha kresla

Automatické rodinné masážne programy (Exclusive for family)	
Funkcia	Popis
President Cosy	Hĺbková masáž ramien, krku, chrbta a pása hnetením, poklepávaním, hnetením a poklepávaním zmierňuje únavu, podporuje krvný obeh a uvoľňuje stres. Je vhodná pre mužov a intenzita masáže je stredná.
Keep Fit	Masáž ramien, krku, pása a bokov pomocou techník hnetenia a simulovania stláčania prstov. Prostredníctvom masáže celého tela môžete uvoľniť telo a myseľ a vychutnať si starostlivosť na úrovni kráľovnej. Je vhodná pre ženy a intenzita masáže je jemná.
Meridian Treatment	Aplikujte vzduchovú masáž na celé telo, s rolovaním v oblasti chodidiel a hnetením lýtok. Masáž je vhodná pre starších ľudí a ľudí s bolesťou chrbta. Intenzita masáže je jemná.
White-collars Care	Masírujte ramená, krk a pás najmä technikami hnetenia, poklepávania, hnetenia a poklepávania, aby ste takouto hĺbkovou masážou zmiernili bolesti ramien a krku a znížili bolestivosť bedrových svalov. Masáž je vhodná pre osoby so sedavým zamestnaním. Intenzita masáže je stredná.
Restoration Massage	Hĺbkovo masírujte celé telo hnetením, poklepávaním a simulovaním stláčania prstov, aby ste podporili krvný obeh v celom tele a zabránili tvorbe krvných zrazenín. Masáž je vhodná pre ľudí, ktorí dlhodobo žijú doma a neradi chodia von, a intenzita masáže je stredne jemná.

Obsluha kresla

AI inteligentné automatické masážne programy (AI Intelligent)	
Funkcia	Popis
Full-body stretch	Nohy, ruky a ramená sa masírujú najmä tlakom vzduchu a pomocou automatického nastavenia rôznych uhlov masážneho kresla sa dosiahne efekt nafahovania a trakcie. Vhodné pre ľudí, ktorí cvičia jogu. Intenzita masáže je stredná.
Chinese Massage	Pomocou techniky tradičnej čínskej medicíny masírujte chrbát a pás 3D masážou, aby ste podporili prekrvenie v týchto oblastiach, uvoľnili meridiány a blokády chrbta a pása. Je vhodná pre ľudí s bolesťami chrbta a pása a s napätím bedrových svalov. Intenzita masáže je jemná.
Thai Massage	Masáž stláčaním elektrickej masážnej tyče v oblasti nôh, ramien a paží v kombinácii s masážou vzduchovými vankúšmi. Následne sa aktivuje thajská strečingová masáž. Vhodné pre ľudí pod vysokým stresom a tlakom, intenzita masáže je silná.
Spine Traction	Masáž stláčaním elektrickej masážnej tyče a vzduchovej masáže v oblasti nôh, ramien a paží. Masáž nafahuje chrbticu do rôznych uhlov. Masáž môže zlepšiť neprirodzené zakrivenie chrbtice. Silná intenzita masáže.
Psychic Communion	Masírujte ramená, krk, chrbát a pás technikou hnetenia, poklepávania a simulácie stláčania prstami. Zároveň ponafahujte lýtka, aby ste dali do pohybu kolenný kĺb. Takouto hlbkovou masážou možno dosiahnuť účinok fyzického cvičenia. Je vhodná pre ľudí s menším pohybovým zaťažením a intenzita masáže je stredná.

Obsluha kresla

VI. Manuálny program



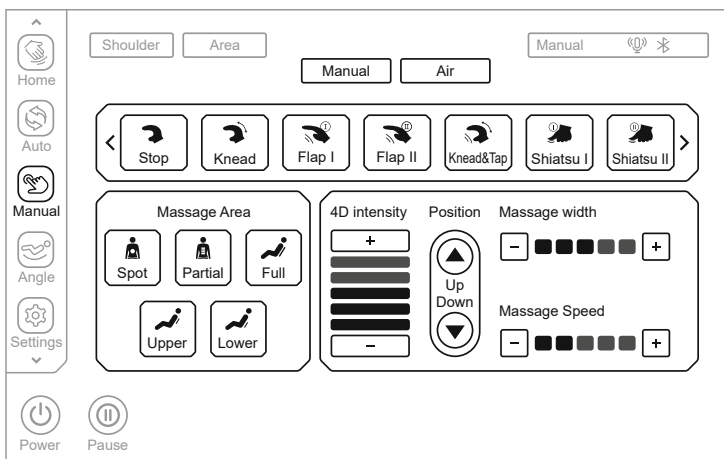

Výber manuálneho programu.

Stlačte príslušné tlačidlo  na ľavej strane menu, aby ste si mohli vybrať masážnu techniku, miesto masáže, 4D intenzitu, šírku masáže, rýchlosť masáže, masáž vzduchovými vankúšmi, intenzitu a ďalšie masážne funkcie.

1. V menu je k dispozícii 11 možností, ktoré zahŕňajú hnetenie (kneading), poklepávanie (patting) I a II, hnetenie a poklepávanie, stláčanie prstami (finger pressing) I a II, uchopovanie ramien (shoulder grasp), 4DI, 4DII, 4DIII and 4DIV. (Poznámka: Stlačte šípku vľavo alebo vpravo, aby ste sa dostali v ďalším masážnym technikám.)



Výber masážnych techník.

Funkcia	Nastavenie masáže
4D I 	Rýchlosť a sila (Speed and strength).
4D II 	Rýchlosť a sila (Speed and strength)
4D III 	Rýchlosť, sila, šírka (Speed, width, strength).
4D IV 	Rýchlosť, sila, šírka (Speed, width, strength).

Obsluha kresla

Funkcia	Nastavenie masáže	
No technique 	Stlačením sa vykonáva masáž bez masážnej techniky.	5 úrovni rýchlosti 5 úrovni šírky 5 úrovni intenzity (sily)
Kneading 	Možnosť nastavenia sily a rýchlosti.	
Flapping I 	Možnosť nastavenia sily, šírky a rýchlosti.	
Flapping II 	Možnosť nastavenia sily, šírky a rýchlosti.	
Kneading and tapping 	Možnosť nastavenia sily a rýchlosti.	
Shiatsu I 	Možnosť nastavenia sily, šírky a rýchlosti.	
Shiatsu II 	Možnosť nastavenia sily, šírky a rýchlosti.	
Shoulder grasp 	Možnosť nastavenia sily a rýchlosti.	

Poznámka: Taktiež môžete stlačiť tlačidlo "Aktuálny stav" (pozri obrázok), kde si vyberiete z ponuky masážnych techník. Ide o skratku, ak chcete prepnúť techniku masáže na úvodnej obrazovke ovládača.

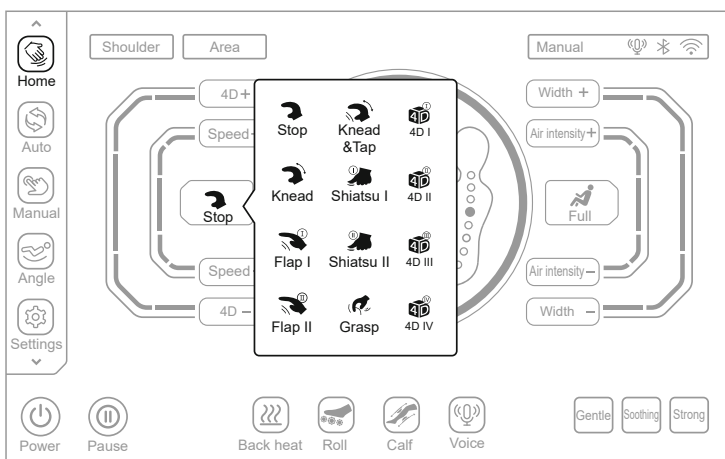

Aktuálny stav: Výber masážnej techniky

Obsluha kresla

V manuálnom režime si viete vybrať z týchto oblastí masáže: masáž na malej časti tela (Spot), čiastočná masáž (Partial), celotelová masáž (Full), masáž hornej (Upper) alebo dolnej (Lower) časti tela. Vyberte si požadované miesto výkonu masáže.

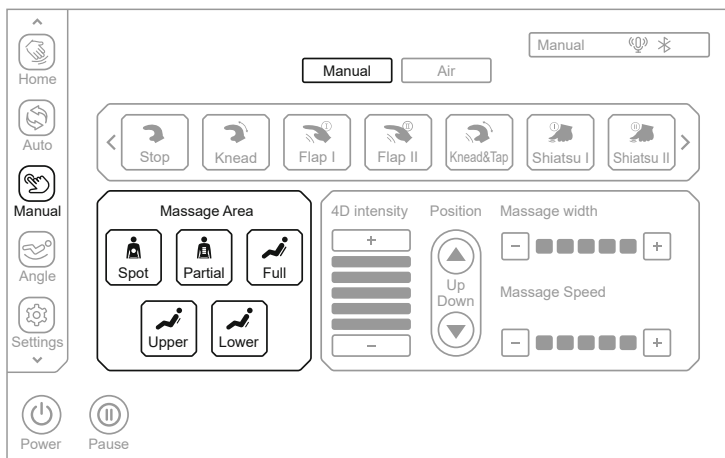

Výber oblasti masáže

Tlačidlo	Opis
	Fixed-point massage: masáž na fixnej polohe bodu
	Masáž v malom rozsahu v smere dopredu a dozadu.
	Masáž celého chrbta v smere dopredu a dozadu.
	Masáž hornej časti chrbta v smere dopredu a dozadu.
	Masáž dolnej časti chrbta v smere dopredu a dozadu.

Poznámka: Typ masáže si viete zvoliť po stlačení tlačidla "Aktuálny stav" a tlačidla "Area," kde si vyberiete z ponuky typov masáže. Ide o skratku, ak chcete prepnúť typ masáže na úvodnej obrazovke ovládača.

Obsluha kresla

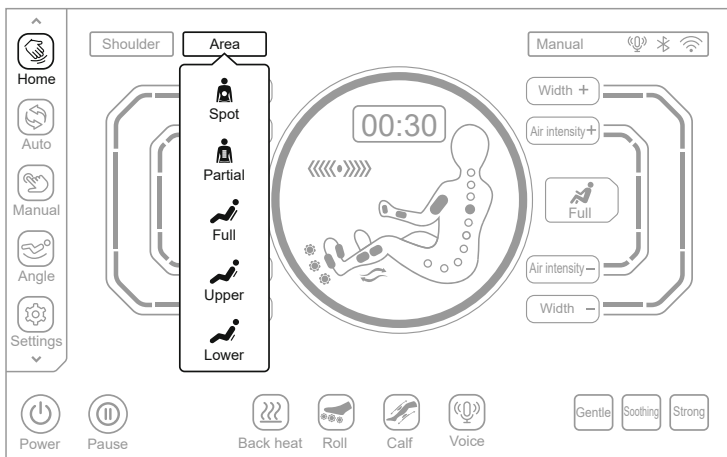

Aktuálny stav: Výber typu masáže

2. V manuálnom režime viete prispôsobiť aj 4D intenzitu. Na výber je 5 úrovní intenzity. Úroveň 1 je najslabšia intenzita, úroveň 5 je najsilnejšia intenzita. Čím je 4D intenzita silnejšia, tým je väčšie vysunutie masážnych valcov a silnejší pocit z masáže. Stlačením tlačidiel + alebo - regulujete 4D intenzitu.

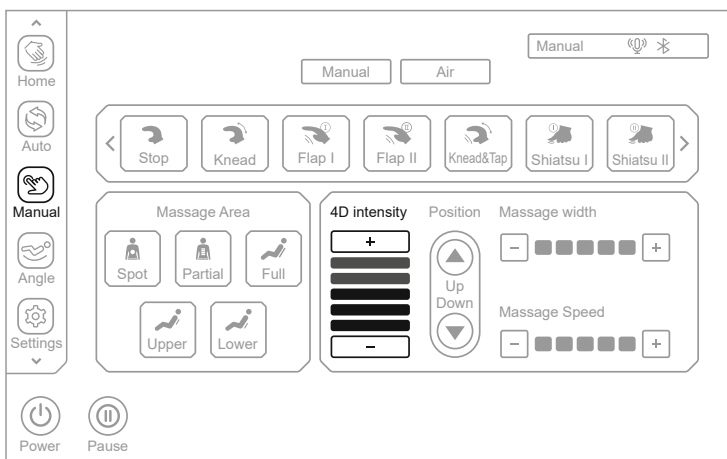

4D intenzita

Obsluha kresla

Level 0	Level 1	Level 2	Level 3	Level 4	Level 5

Tlačidlo	Popis
	Stlačením zvýšite 4D intenzitu. Vybrať si viete z 5 úrovní.
	Stlačením znížite 4D intenzitu. Vybrať si viete z 5 úrovní.

Poznámka: 4D intenzitu viete nastaviť aj stlačením tlačidla "Aktuálny stav."
Následne môžete kliknúť na tlačidlá 4D + alebo 4D -. Ide o skratku, ak chcete prepnúť 4D intenzitu na úvodnej obrazovke ovládača.

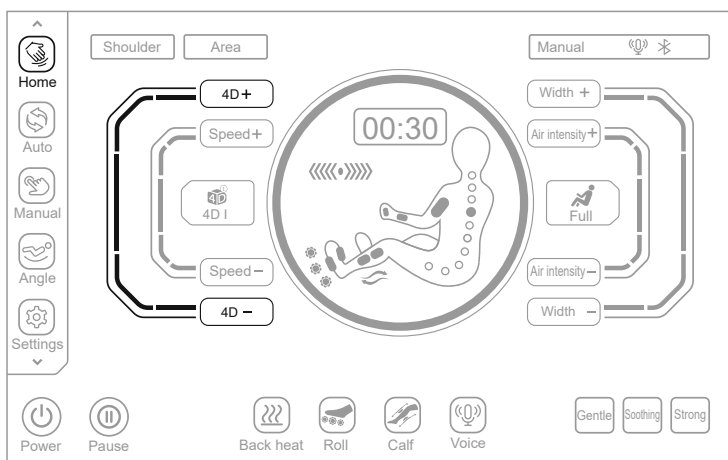

Aktuálny stav: 4D intenzita

Level 0	Level 1	Level 2	Level 3	Level 4	Level 5

Tlačidlo	Popis
	Stlačením zvýšite 4D intenzitu. Vybrať si viete z 5 úrovní.
	Stlačením znížite 4D intenzitu. Vybrať si viete z 5 úrovní.

Obsluha kresla

3. V sekcii Position si viete nastaviť pomou šípiek miesto vykonávania masáže.

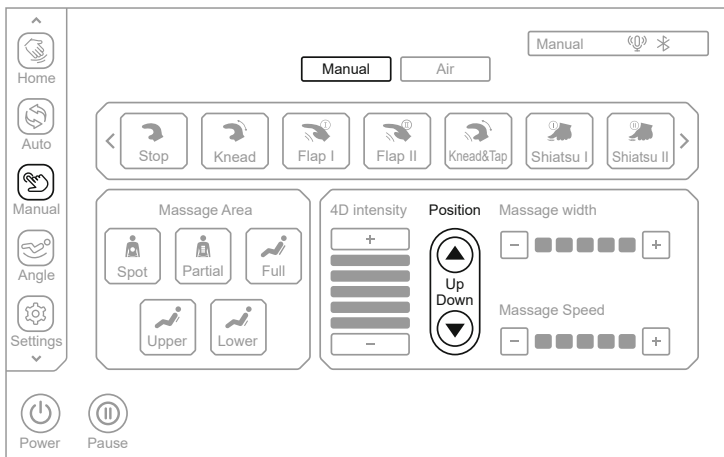

Miesto vykonávania masáže

4. Nastaviť si viete aj šírku masáže stlačením tlačidiel - a + v sekcii Message width.

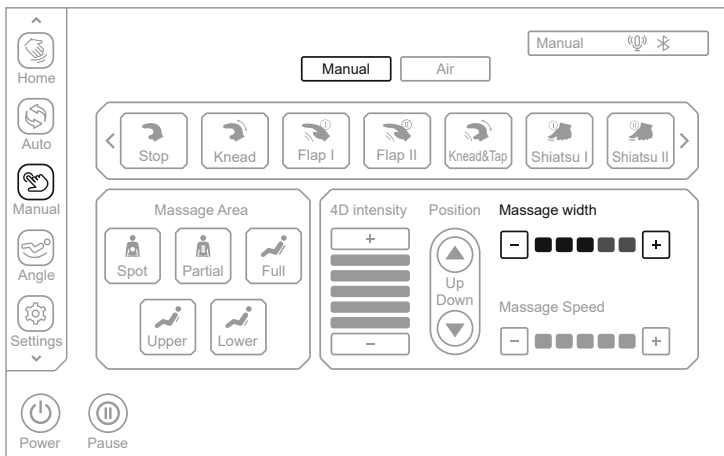

Šírka masáže

Obsluha kresla

(1) Šírku viete nastaviť iba ak ste v manuálnom režime a vyberáte si masážnu techniku alebo oblasť masáže.

(2) Vybrať si viete z 5 úrovni šírky masáže. Úroveň 1 je najužšia, úroveň 5 je najširšia. Používajte nasledujúce masážne techniky: Patting I, Patting II, Finger Pressing I, Finger Pressing II, 4D III and 4D IV.

Level 0	Level 1	Level 2	Level 3	Level 4	Level 5
Tlačidlo	Popis				
	Stlačením zvýšite šírku masáže. Vybrať si viete z 5 úrovni.				
	Stlačením znížite šírku masáže. Vybrať si viete z 5 úrovni.				

Poznámka: Šírku masáže si viete nastaviť aj stlačením tlačidla "Aktuálny stav." Následne môžete kliknúť na tlačidlá Width + alebo Width -. Ide o skratku, ak chcete prepnúť šírku masáže na úvodnej obrazovke ovládača.

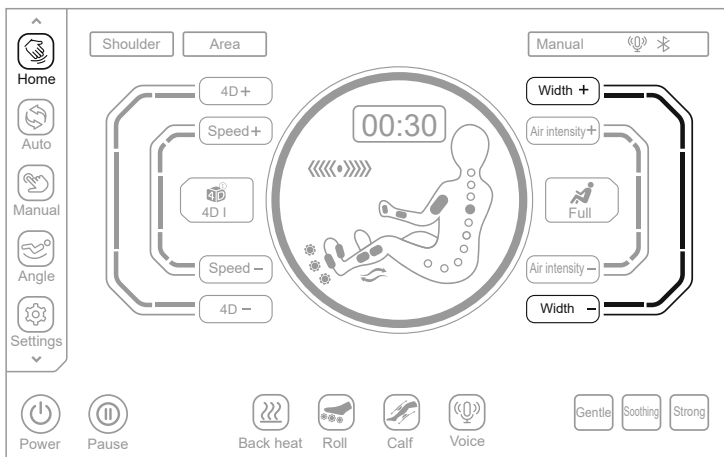

Aktuálny stav: šírka masáže

Obsluha kresla



Tlačidlo	Popis
Width +	Stlačením zvýšite šírku masáže. Vybrať si viete z 5 úrovní.
Width -	Stlačením znížite šírku masáže. Vybrať si viete z 5 úrovní.

6. Nastaviť si viete aj rýchlosť masáže kliknutím na tlačidlá + a - v sekcii Massage Speed.

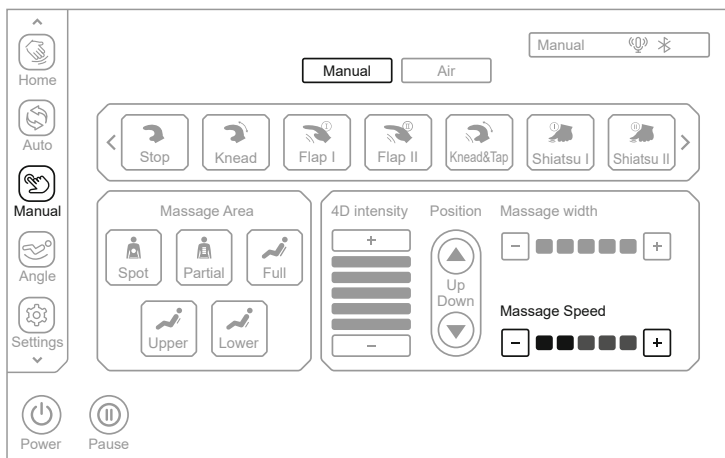



Rýchlosť masáže

(1) Rýchlosť viete nastaviť iba ak ste v manuálnom režime a vyberáte si masážnu techniku alebo oblasť masáže.

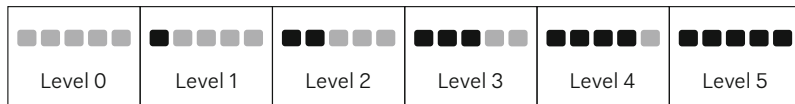
(2) Vybrať si viete z 5 úrovní rýchlosti masáže. Úroveň 1 je najrýchlejšia masáž, úroveň 5 je najpomalšia. Rýchlosť nie je možné nastaviť, ak je masážna technika pozastavená.



Obsluha kresla

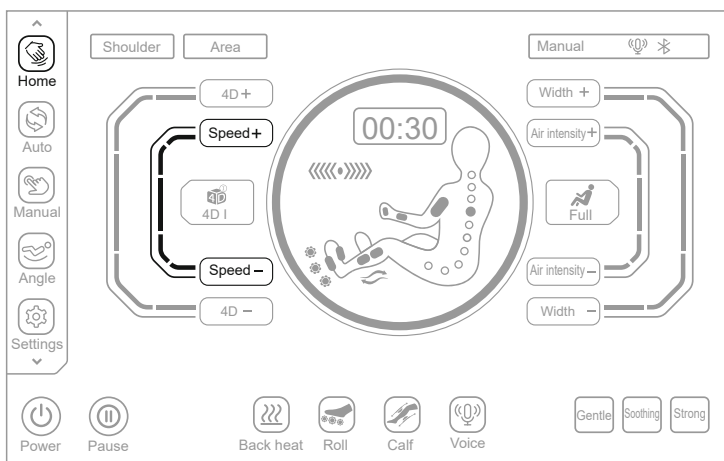

Tlačidlo	Popis
	Stlačením zvýšite rýchlosť masáže. Vybrať si viete z 5 úrovní.
	Stlačením znížite rýchlosť masáže. Vybrať si viete z 5 úrovní.

Poznámka: Rýchlosť masáže si viete nastaviť aj stlačením tlačidla "Aktuálny stav." Následne môžete kliknúť na tlačidlá Speed + alebo Speed -. Ide o skratku, ak chcete prepnúť rýchlosť masáže na úvodnej obrazovke ovládača.

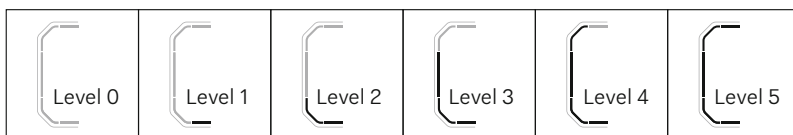

Current Status - Schematic diagram of massage speed







Tlačidlo	Popis
	Stlačením zvýšite rýchlosť masáže. Vybrať si viete z 5 úrovní.
	Stlačením znížite rýchlosť masáže. Vybrať si viete z 5 úrovní.

Obsluha kresla

7. Pre nastavenie vzduchovej masáže si zvolte v manuálnom režime sekciu Air (pozri obrázok). Na výber máte celotelovú vzduchovú masáž (Full), masáž hornej časti tela (Upper body) alebo dolnej časti tela (Lower body). Ak si nevyberiete žiadnu možnosť, funkcia vzduchovej masáže zostane vypnutá.

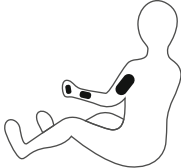
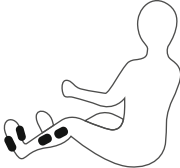

Tlačidlo	Popis
	Stlačením tlačidla zapnete/vypnete celotelovú vzduchovú masáž.
	Stlačením tlačidla zapnete/vypnete vzduchovú masáž hornej časti tela.
	Stlačením tlačidla zapnete/vypnete vzduchovú masáž dolnej časti tela.

Displej vzduchovej masáže		
Masáž hornej časti tela 	Masáž dolnej časti tela 	Celotelová masáž 

Obsluha kresla

Poznámka: Vzduchovú masáž si viete nastaviť aj stlačením tlačidla "Aktuálny stav."
Následne stlačte tlačidlo znázorňujúce vzduchovú masáž (pozri obrázok). Vyskočí vám okno, kde si viete vybrať, akú vzduchovú masáž si prajete zapnúť. Ide o skratku, ak chcete zapnúť vzduchovú masáž na úvodnej obrazovke ovládača.

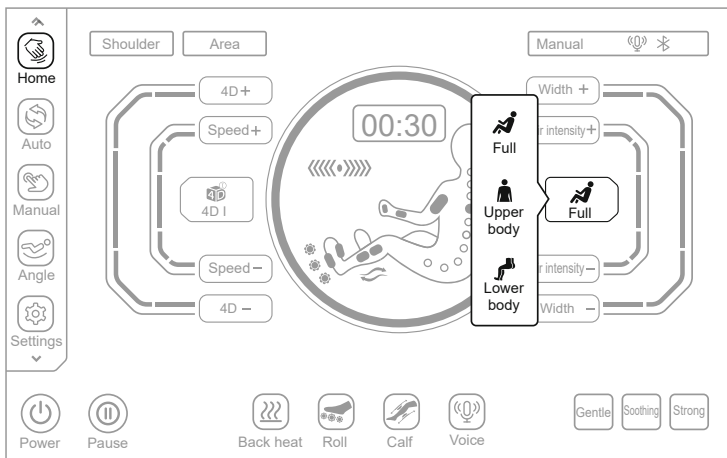

Aktuálny stav: vzduchová masáž

8. Pri výbere oblasti vzduchovej masáže si viete nastaviť aj intenzitu tejto masáže. Na výber máte 5 stupňov intenzity. Stupeň 1 je najslabší, stupeň 5 je najsilnejší.

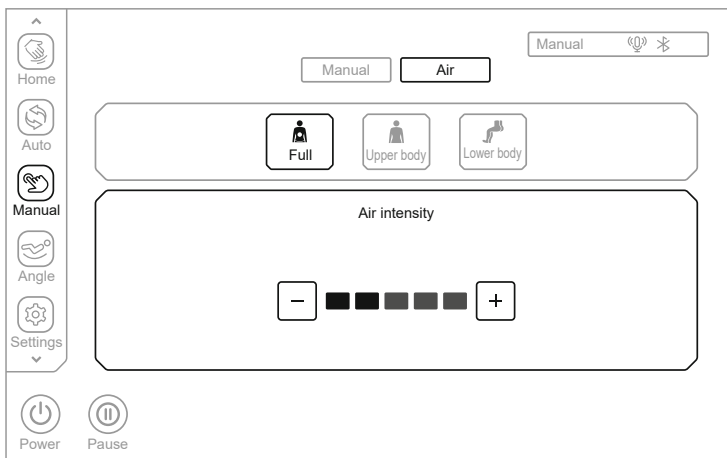

Obsluha kresla

Level 0	Level 1	Level 2	Level 3	Level 4	Level 5

Tlačidlo	Popis
	Stlačením zvýšite intenzitu vzduchovej masáže. Vybrať si viete z 5 úrovní.
	Stlačením znížite intenzitu vzduchovej masáže. Vybrať si viete z 5 úrovní.

Poznámka: Intenzitu vzduchovej masáže si viete nastaviť aj stlačením tlačidla "Aktuálny stav." Následne môžete kliknúť na tlačidlá Air intensity+ alebo Air intensity -. Ide o skratku, ak chcete prepnúť intenzitu vzduchovej masáže na úvodnej obrazovke ovládača.

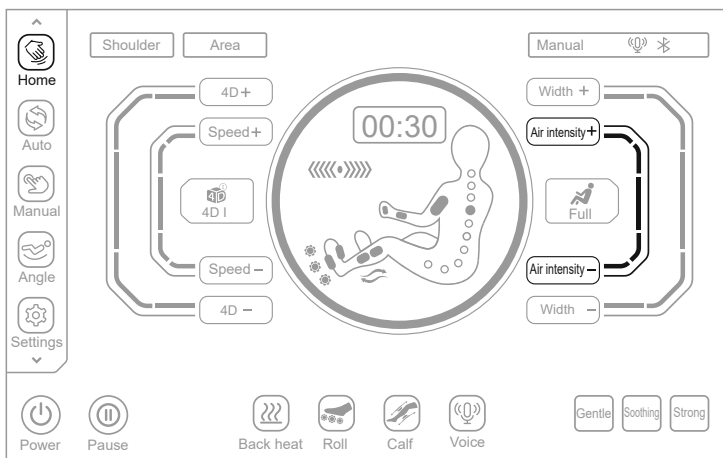

Aktuálny stav: intenzita vzduchovej masáže

Level 0	Level 1	Level 2	Level 3	Level 4	Level 5

Tlačidlo	Popis
	Stlačením zvýšite intenzitu vzduchovej masáže. Vybrať si viete z 5 úrovní.
	Stlačením znížite intenzitu vzduchovej masáže. Vybrať si viete z 5 úrovní.

Obsluha kresla

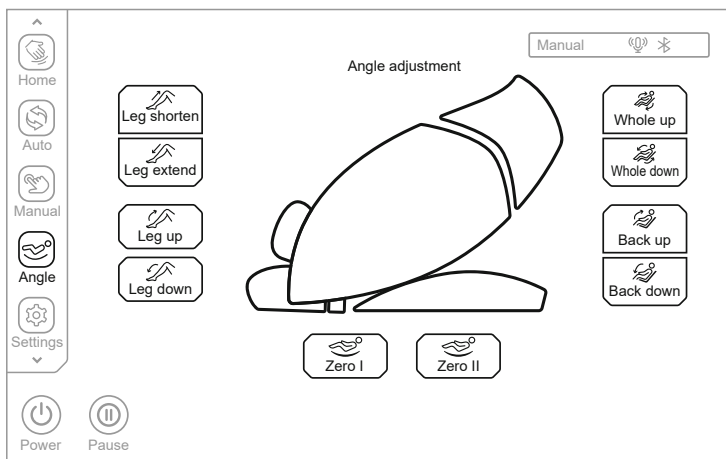

VII. Nastavenie polohy kresla

Stlačte tlačidlo "Angle" (pozri obrázok) na ľavej strane menu, aby ste sa dostali do nastavenia polohy masážneho kresla. Nastavenie zahŕňa možnosť prispôsobenia dĺžky opierky nôh, uhla opierky nôh, uhla operadla, funkciu zero gravity (nulová gravitácia) I a II a ďalšie funkcie.





Nastavenie polohy kresla

1. Funkcia Zero Gravity



Tlačidlo	Popis
 Zero I	Zero Gravity I: kreslo sa automaticky nastaví do polohy Zero Gravity I.
 Zero II	Zero Gravity II: kreslo sa automaticky nastaví do polohy Zero Gravity II.

2. Predĺženie a skrátenie opierky nôh



Tlačidlo	Popis
 Leg shorten	Skrátenie opierky nôh: podržaním tlačidla sa začne opierka nôh pomaly skracovať. Pustením tlačidla proces zastavíte.
 Leg extend	Predĺženie opierky nôh: podržaním tlačidla sa začne opierka nôh pomaly predlžovať. Pustením tlačidla proces zastavíte.

Obsluha kresla



3. Uhol opierky nôh

Tlačidlo	Popis
 Leg up	Zvýšenie opierky nôh: podržaním tlačidla sa začne opierka nôh zdvíhať. Pustením tlačidla proces zastavíte. Po nastavení uhla prebehne automatická detekcia dĺžky nôh.
 Leg down	Zníženie opierky nôh: podržaním tlačidla začne opierka nôh klesať. Pustením tlačidla proces zastavíte. Po nastavení uhla prebehne automatická detekcia dĺžky nôh.

4. Náklon celého masážneho kresla

Tlačidlo	Popis
 Whole up	Náklon hore: podržaním tlačidla sa pomaly začne zdvíhať opierka chrbta a opierka nôh klesať. Pustením tlačidla proces zastavíte. Po nastavení uhla prebehne automatická detekcia dĺžky tela.
 Whole down	Náklon dole: podržaním tlačidla pomaly začne klesať opierka chrbta a opierka nôh sa začne zdvíhať. Pustením tlačidla proces zastavíte. Po nastavení uhla prebehne automatická detekcia dĺžky tela.

5. Uhol opierky chrbta

Tlačidlo	Popis
 Back up	Zvýšenie opierky chrbta: podržaním tlačidla sa začne opierka chrbta zdvíhať. Pustením tlačidla proces zastavíte.
 Back down	Zníženie opierky chrbta: podržaním tlačidla začne opierka chrbta klesať. Pustením tlačidla proces zastavíte.

VIII. Ponuka nastavenia

Stlačte tlačidlo "Settings"  na ľavej strane menu. V ponuke nastavenia nájdete číslo produktu, verziu softvéru, ID kód a číslo firmware verzie. Taktiež si tu viete nastaviť funkcie hlasového ovládania, Bluetooth alebo vybrať jazyk.

1. Model produktu, verzia softvéru, sériové číslo produktu a firmware verzia softvéru zobrazujú informácie o zariadení.
2. Nastavenie Bluetooth
 - V nastavení masážneho kresla stlačte prepínač Bluetooth, aby ste zapli/vypili funkciu Bluetooth. Po spárovaní a pripojení zariadenia zdroja zvuku s funkciou Bluetooth (napríklad mobilného telefónu, tabletu, atď.) sa hudba prehrávaná zariadením zdroja zvuku môže bezdrôtovo prenášať do zvukového systému masážneho kresla.
 - Pre spárovanie zariadenia (mobilného telefónu, tabletu a pod.) s masážnym kreslom je potrebné prejsť v danom zariadení do Bluetooth nastavenia, kde vyhľadáte a následne sa spárujete s príslušným modelom kresla (napr. MCM-XXXX).
 - Po spárovaní môžete na zariadení (mobilnom telefóne, tablete a pod.) zapnúť hudbu.

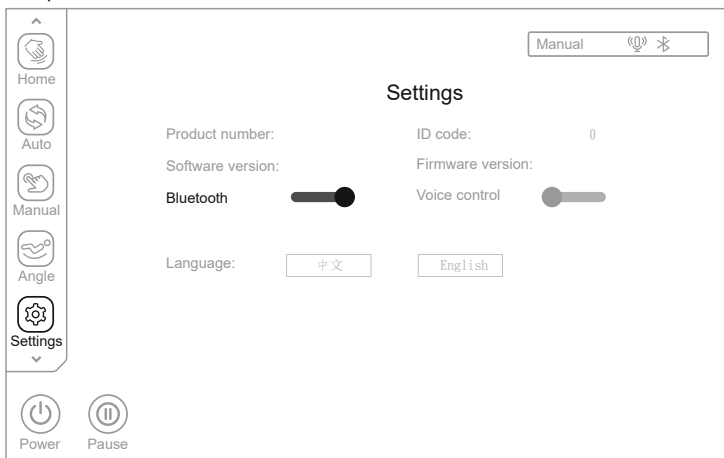

Ponuka nastavenia

Obsluha kresla

3. Výber jazyka

Predvoleným jazykom je čínština. Angličtina je voliteľná.

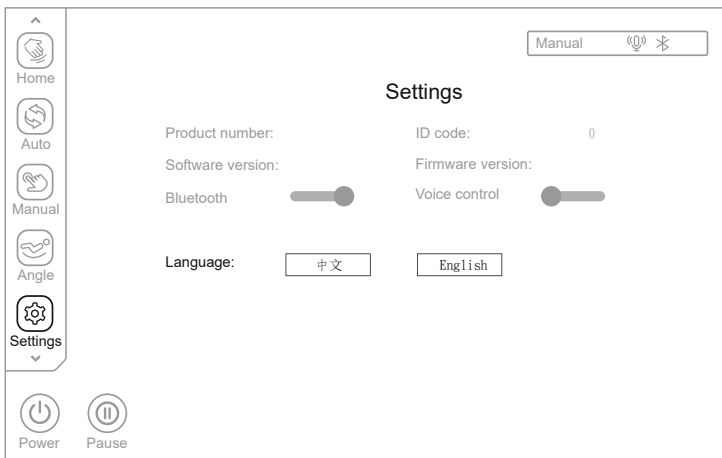

4. Hlasové ovládanie

Kliknutím na prepínač Hlasové ovládanie povolíte alebo zakážete funkciu hlasového ovládania. Po povolení funkcie môžete masážne kreslo ovládať hlasom podľa zoznamu príkazov.

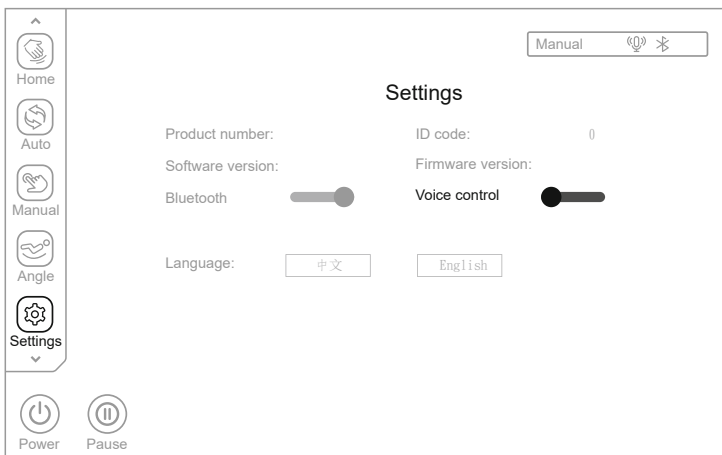

Obsluha kresla

(1) V blízkosti ľavej opierky rúk povedzte pokyn: "Alice, Alice," čím prebudíte hlasové ovládanie. Alternatívou je stlačenie tlačidla hlasového ovládania  na ľavej opierke rúk. Masážne kreslo odpovie "I'm here."

(2) Po prebudení hlasového ovládania a vypočutia odpovede je potrebné zadať ďalší príkaz do 6 sekúnd. Čas medzi dvoma príkazmi nesmie byť väčší ako 6 sekúnd, inak sa hlasové ovládanie vypne a je potrebné ho opäť prebudiť.

Príkazy hlasového ovládania		
Príkaz: "Hi Alice" alebo "Hey Alice". Odpoveď: "I am here."		
Číslo	Príkaz	Odpoveď
1	Massage on	Ok, Massage on
2	Massage close	Ok, Massage close
3	Total Relax	Ok, Total Relax
4	Energy Boost	Ok, Energy Boost
5	Sweet Dream	Ok, Sweet Dream
6	Neck & Shoulder Care	Ok, Neck & Shoulder Care
7	Lunch Break	Ok, Lunch Break
8	Thai Massage	Ok, Thai Massage
9	Open the air pressure	Ok, Open the air pressure
10	Close the air pressure	Ok, Close the air pressure
11	Up the seat position	Ok, Up the seat position
12	Down the seat position	Ok, Down the seat position
13	Change the other mode	Ok, Change the other mode
14	Go little down	Ok, Go little down
15	Go little up	Ok, Go little up

Poznámka: Príkazy 14 a 15 sa môžu použiť iba po príkaze 13.

Obsluha kresla

IX. Detekcia zdravia

1. Stlačte tlačidlo "Health" (pozri obrázok) na ľavej strane menu. Následne stlačte tlačidlo "Start," aby ste spustili detekciu zdravia. Jemne priložte ukazovák alebo prostredník na senzor. Po niekoľkých sekundách sa zobrazia údaje o srdcovej frekvencii, kyslíku v krvi a mikrocirkulácii v reálnom čase.

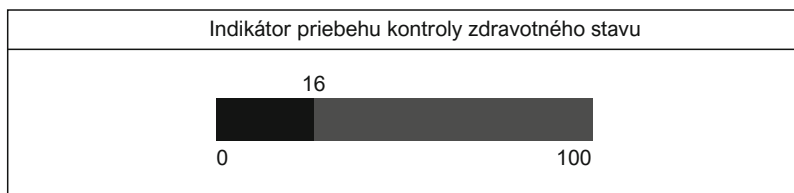
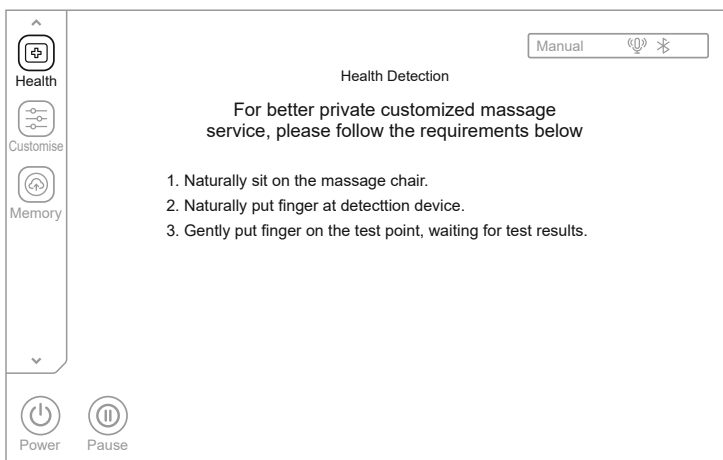

2. Odporúčaný program

Po dokončení detekcie sa zobrazí srdcová frekvencia, kyslík v krvi a úroveň únavy. Koncentrácia kyslíka v krvi sa normálne pohybuje od 95 % do 99 %. Úroveň únavy zahŕňa hodnoty Dobrá (Good), Mierna (Mild), Stredná (Moderate) a Ťažká (Severe). Na základe úrovne únavy vám bude odporučený automatický masážny program. Výberom možnosti "Yes" začnete používať odporúčaný program a výberom možnosti "No" sa vrátite do stavu masáže pred zistením zdravotného stavu.

Yes

No

Obsluha kresla

3. Neboli zistené žiadne platné údaje (No valid data is detected)
Ak sa nezistia žiadne platné údaje, používateľ bude vyzvaný, aby vykonal opätovnú detekciu. Výberom možnosti "Yes" znovu spustíte zisťovanie stavu a výberom možnosti "No" ukončíte detekciu a vrátite sa do stavu masáže pred detekciou.



4. Ukončenie detekcie zdravia

Počas detekcie stlačte tlačidlo "Exit," čím opustíte funkciu zisťovania stavu a vrátite sa do stavu masáže pred detekciou.

X. Vlastný program masáže

Stlačte tlačidlo "Customise"  na ľavej strane menu. Následne si viete vybrať medzi možnosťami vlastného masážneho programu Custom I alebo Custom II (iba ak ste predtým nastavovali a uložili vlastné nastavenie masáže).

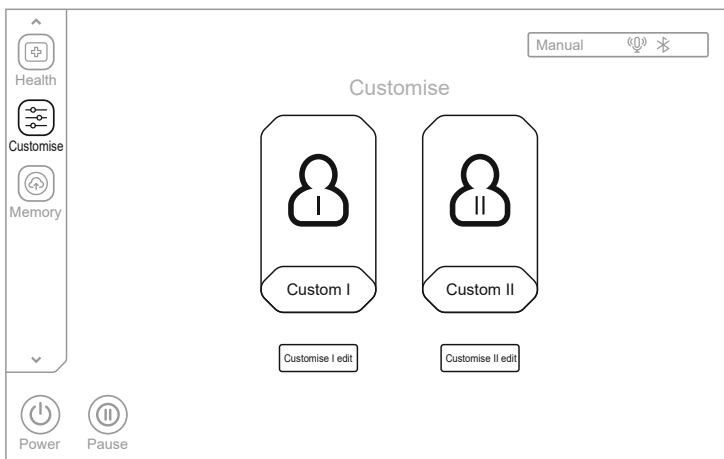

Vlastné nastavenie

Nastavenie vlastného programu masáže: Stlačte tlačidlo Customise I edit alebo Customise II edit, čím sa dostanete do nastavenia vlastnej masáže. Následne vyberte preferovanú masážnu techniku (po jej výbere bude zvýraznená), vyberte interval masáže, 4D intenzitu, vzduchovú masáž, šírku masáže, rýchlosť masáže, intenzitu vzduchovej masáže, funkciu vyhrievania, hnetanie v oblasti nôh a ďalšie funkcie. Po ich výbere môžete stlačiť tlačidlo "Save," čím vlastný masážny program uložíte. Následne môžete program kedykoľvek využívať stlačením tlačidla Custom I alebo Custom II (podľa toho, kam ste ho uložili).

Obsluha kresla

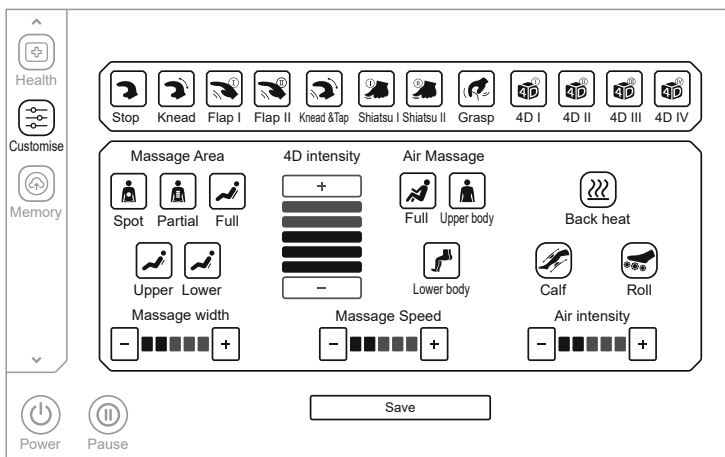

XI. Ďalšie funkcie

V ponuke "Home" si viete zapnúť funkciu vyhrievania , čím sa zapne/vypne grafénové vyhrievanie v oblasti chrbta. Vyhrievanie sa dostatočne zahreje po 3 minútach od zapnutia funkcie.

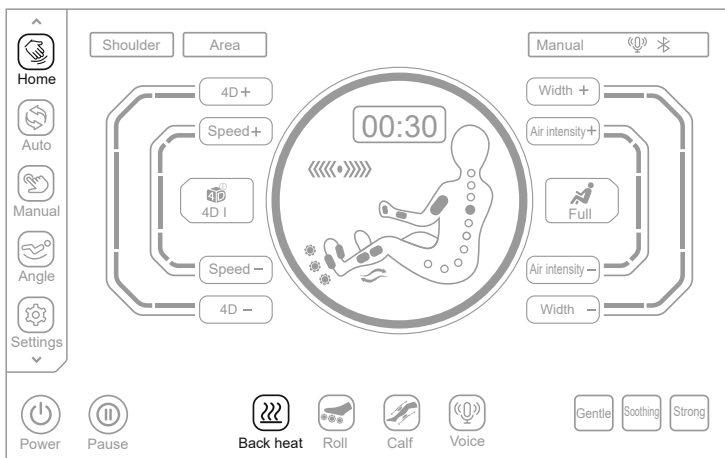



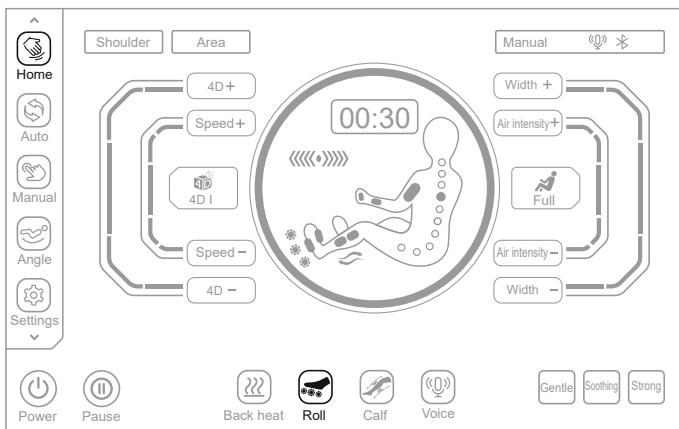

V ponuke "Home" si viete zapnúť/vypnúť rolovanie chodidiel masážnym valčekmi . Na výber sú 3 rýchlosti rolovacej masáže chodidiel.

SK

Obsluha kresla



Tlačidlo	Popis
   Level 1 Level 2 Level 3	Stlačením tohto tlačidla zapnete/vypnete funkciu rolovania chodidiel. Stlačením tlačidla prvýkrát spustíte rýchlosť 1, druhým stlačením spustíte rýchlosť 2, tretím stlačením spustíte rýchlosť 3, štvrtým stlačením vypnete funkciu.

V ponuke "Home" si viete vybrať funkciu hnetania lýtok . Sú tu techniky hnetenia a stlačania vzduchovými vankúšmi na vonkajšej a vnútornej strane lýtok, ktoré môžu zmierniť stuhnutosť alebo napätie lýtkových svalov spôsobené dlhým stáťím.

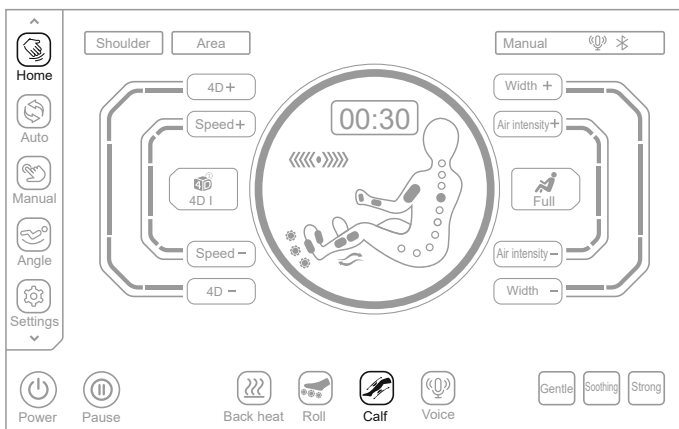

Obsluha kresla

V ponuke "Home" stlačte tlačidlo hlasového ovládania , aby ste prebudili túto funkciu.

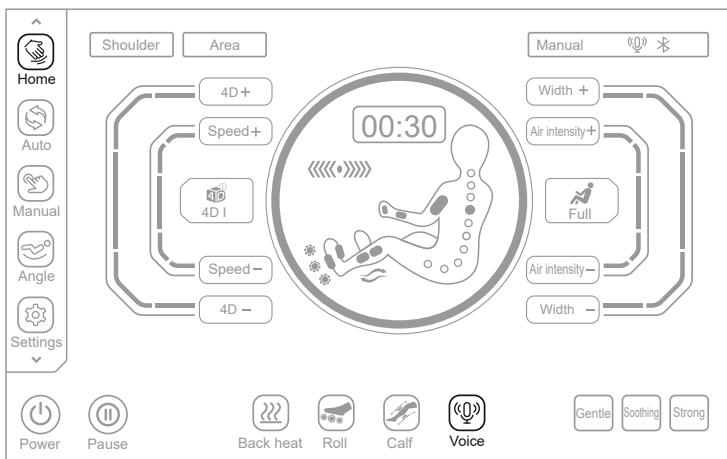



XII. Úložisko

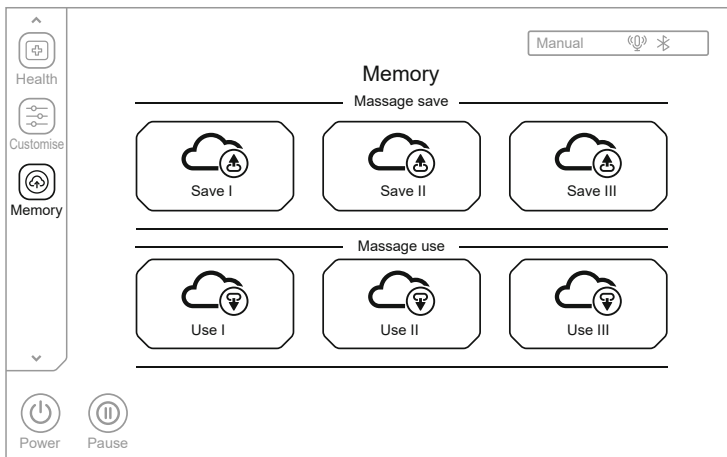

Stlačte tlačidlo "Storage"  na ľavej strane menu. Úložisko zahŕňa položky: Storage I, Storage II and Storage III, Call I, Call II and Call III.



Obsluha kresla

Tlačidlo	Popis
	Storage: Uloženie aktuálne prebiehajúceho masážneho programu, vrátane automatického programu, techniky masáže, režimu a intenzity vzduchovej masáže, polohy a uhla opierky nôh a chrbta a ďalších masážnych funkcií.
	Call: Vyvolanie predtým uloženého masážneho programu, vrátane automatického programu, techniky masáže, režimu a intenzity vzduchovej masáže, polohy a uhla opierky nôh a chrbta a ďalších masážnych funkcií.

XIII. Ukončenie masáže

Počas masáže stlačte vypínač na ovládači  alebo na pravej opierke rúk , čím sa vypnú všetky masážne funkcie a resetuje sa poloha opierky nôh a chrbta. Masážne funkcie sa taktiež vypnú po uplynutí času masáže, avšak poloha opierky nôh a chrbta v tomto prípade zostáva nezmenená.

Po vypnutí masážnych funkcií odpojte masážne kreslo od napájania tak, ako je znázornené na obrázkoch.

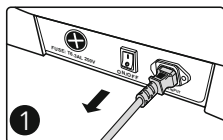

1 Prepnite tlačidlo na masážnom kresle do pozície "0"

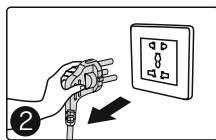

2 Vytiahnite zástrčku zo zásuvky

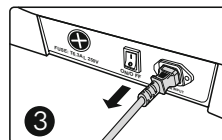

3 Vytiahnite napájací kábel z kresla

Čistenie a starostlivosť

Čistenie syntetickej kože a plastových častí

Kožu pretrite mäkkou suchou utierkou.

- Na čistenie nepoužívajte chemikálie, ako je riedidlo, benzín, alkohol atď.
- Pri používaní komerčne dostupných prostriedkov na starostlivosť o kožu postupujte podľa návodu na použitie.
- Ak je syntetická koža obzvlášť znečistená, utrite ju nasledujúcim spôsobom:
 1. Ponorte mäkkú handričku do vlažnej alebo teplej vody s obsahom 3 až 5 % neutrálneho čistiaceho prostriedku a potom ju dôkladne vyžmýkajte.
 2. Povrch kože utrite touto handričkou.
 3. Kreslo nechajte prirodzene vyschnúť na vzduchu.
- Ak je ťažké odstrániť škvrny, ponorte melamínovú hubku do neutrálneho čistiaceho prostriedku a potom ňou kreslo utrite.
- Na sušenie povrchu nepoužívajte sušič vlasov.
- Neutierajte stroj džínsovinou alebo farebnými látkami, pretože farba látky môže zafarbiť povrch syntetickej kože.
- Syntetická koža sa môže zafarbiť, preto pri použití farby na vlasy zakryte danú časť uterákom.

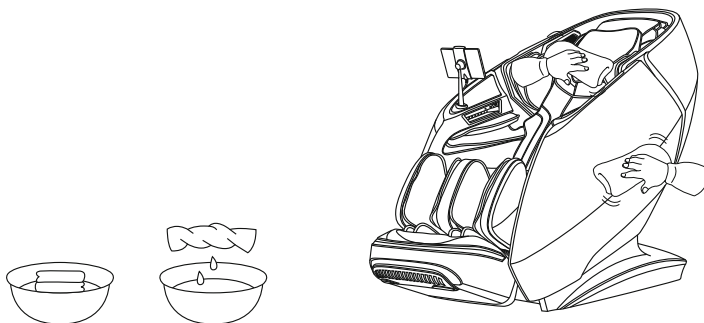

Bežné poruchy a ich riešenie

Porucha	Mechanizmus na masáž lýtok alebo opierka chrbta dosiahla pri nastavovaní tlačidlom určitú polohu a ďalej sa táto poloha nemení, je počuť nepretržitý zvuk "píp, píp".
Riešenie	Vzhľadom na konštrukciu výrobku a ergonomické požiadavky má tento výrobok obmedzenú možnosť nastavenia polohy. Pri dosiahnutí maximálneho stavu sa zároveň ozve zvuková pripomenka.

Porucha	Po zapnutí zariadenia funkcia alebo viacero funkcií nefunguje.
Riešenie	Po zapnutí kresla stlačením tlačidla spínača je potrebné manuálne zvoliť automatický masážny program alebo iný program. Ak sa po zapnutí kresla nič neudeje, kreslo sa automaticky vypne po 20 minútach. Ak je zvolený manuálny režim, funkcie, ktoré nie sú zvolené, môžu byť deaktivované a pre ich aktiváciu je ich potrebné manuálne nastaviť v manuálnom režime.

Porucha	Zariadenie pri nastavovaní polohy vydáva zvuk trenia kože.
Riešenie	Tento výrobok používa vysokokvalitnú antikoróznú kožu, ktorá spĺňa požiadavky na ochranu životného prostredia. Vzhľadom na prirodzené vlastnosti kožených materiálov bude pri relatívnom pohybe dochádzať k bežnému miernemu hluku, čo je normálny jav. Poznámka: Ak pri chode zariadenia počujete zvuk trhania látky alebo kože, okamžite ho prestaňte používať a vyhľadajte odborný servis.

Porucha	Masážne valec sa nedostal do polohy ramien alebo krku.
Riešenie	Ak sa počas detekcie tvaru tela hlava nedotýkala hlavového vankúša alebo sa chrbát nedotýkal operadla, poloha ramien mohla byť počas procesu automaticky detegovaná nižšie, ako je jej skutočná poloha. Opríte si hlavu a chrbát o opierky kresla a opätovne spustíte detekciu.

Porucha	Kreslo je poškodené. Napájací kábel alebo zástrčka sú abnormálne horúce.
Riešenie	Aby ste predišli nehodám, určite sa obráťte na autorizované servisné stredisko.

V prípade akýchkoľvek otázok alebo nejasností týkajúcich sa tohto výrobku sa obráťte na servisný personál.

Špecifikácia produktu

Model: iREST GALAXY 4D (A665)

Name: Masážne kreslo

Menovité napätie: 220-240V~ 50Hz/60Hz

Menovitý príkon: 160W

Čas prevádzky: 20Min

Bezpečnosť: Trieda I

Materiál: PVC, PA, oceľové časti, elektrické a elektrónové komponenty.

MATERIAL	PU	LEATHER	CLOTH	WOOD

Frekvenčný rozsah Bluetooth a príkon 2,5 mW

Vyhlásenie výrobcu: Výrobok je v súlade so smernicou: 2014/53/EU. Úplné znenie vyhlásenia je k dispozícii online <https://restlords.com/en/declaration>

USCHOVAJTE SI TENTO MANUÁL

Vážený používateľ, môžete prispieť k ochrane životného prostredia. Buďte zodpovedný k životnému prostrediu a odovzdajte použité zariadenie na príslušnom zbernom mieste určenom miestnou správou. Materiály použité na výrobu zariadenia môžu byť cennými recyklovateľnými zdrojmi a v prípade nesprávnej likvidácie môžu predstavovať riziko pre prírodné prostredie.

Pamätajte - zariadenie nelikvidujte spolu s domovým odpadom.



SK